



INSTRUKCJA BEZPIECZEŃSTWA POŻAROWEGO NA WYPADEK POŻARU I ZAGROŻENIA TERRORYSTYCZNEGO

Obiekt: Urząd Miejski w Koninie

Adres: ul. Wojska Polskiego 2 62-500 Konin
ulica numer domu kod pocztowy miejscowość

Data opracowania: 15 maja 2013 r.

(Wymagany termin aktualizacji instrukcji: maj 2015 r.)

Zatwierdzam:

Konin 2013

INSTRUKCJA BEZPIECZEŃSTWA POŻAROWEGO
URZĄD MIEJSKI W KONINIE

Obiekt:	Urząd Miejski w Koninie
Właściciel:	Urząd Miejski w Koninie
Telefon	(063) 240 11 11
Adres:	Ul. Wojska Polskiego 2; 62-500 Konin
Nazwa opracowania:	Instrukcja Bezpieczeństwa Pożarowego
Opracował:	Inspektor d/s p-poż. mgr Mariola Kozłowska



SZKOŁA ASPIRANTÓW
PAŃSTWOWEJ STRAŻY POŻARNEJ
W POZNANIU

(pieczęć podłużna)

Z A Ś W I A D C Z E N I E

Na podstawie § 5 ust. 3 rozporządzenia Ministra Spraw Wewnętrznych i Administracji z dnia 25 października 2005 r. w sprawie wymagań kwalifikacyjnych oraz szkoleń dla strażaków jednostek ochrony przeciwpożarowej i osób wykonujących czynności z zakresu ochrony przeciwpożarowej (Dz. U. Nr 215 poz. 1823) zaświadcza się, że:

Mariola Kozłowska

imię (imiona) nazwisko

urodzony/a dnia 8 listopada 1954 r., w Nagrodowicach, woj. wielkopolskie

ukończył(a) szkolenie inspektorów ochrony przeciwpożarowej wyłącznie w zakresie wynikającym z art. 4 ust. 1 ustawy z dnia 24 sierpnia 1991 r. o ochronie przeciwpożarowej (Dz. U. z dnia 2002 r. Nr 147, poz. 1229, z późn. zm.)

przeprowadzone w okresie od 4. 04. 2011 r. do 13. 05. 2011 r.

w Szkole Aspirantów Państwowej Straży Pożarnej w Poznaniu

według programu szkolenia inspektorów ochrony przeciwpożarowej z dnia 22 lutego 2010 r.

Okres ważności zaświadczenia wynosi 5 lat od daty wystawienia.

Poznań, dnia 13 maja 2011 r.

Nr 1219/2011



KOMENDANT

KOMENDANT

bryg. dr. inż. Grzegorz Stankiewicz
(pieczęć, podpis)

INSTRUKCJA BEZPIECZEŃSTWA POŻAROWEGO
URZĄD MIEJSKI W KONINIE



**RAMOWY PROGRAM SZKOLENIA
INSPEKTORÓW OCHRONY PRZECIWPÓŻAROWEJ**

Lp	Temat zajęć	Liczba godzin		
		T	P	R
1.	Zasady organizacji ochrony przeciwpożarowej	4	-	4
2.	Kompetencje inspektora ochrony przeciwpożarowej	3	1	4
3.	Podstawowe pojęcia dotyczące spalania, pożarów i wybuchów	5	-	5
4.	Przeciwpożarowe wymagania budowlane i drogi pożarowe	11	1	12
5.	Przeciwpożarowe zaopatrzenie w wodę	3	1	4
6.	Urządzenia przeciwpożarowe	8	1	9
7.	Środki gaśnicze, gaśnice oraz koce gaśnicze	4	5	9
8.	Zabezpieczenie przeciwpożarowe instalacji użytkowych oraz instalacji i urządzeń technologicznych	7	-	7
9.	Prace niebezpieczne pod względem pożarowym	2	-	2
10.	Zapobieganie poważnym awariom przemysłowym	4	-	4
11.	Zasady organizacji i prowadzenia działań ratowniczo-gaśniczych	5	-	5
12.	Prowadzenie kontroli spełniania wymagań ochrony przeciwpożarowej w zakładzie pracy	3	-	3
13.	Metodyka prowadzenia szkoleń z zakresu ochrony przeciwpożarowej	4	2	6
14.	Ustalanie przyczyn i okoliczności powstania pożarów	3	-	3
OGÓLEM		66	11	77

KOMENDANT
KOMENDANT
Urząd Miejski w Koninie



nr 121/2011

INSTRUKCJA
BEZPIECZEŃSTWA POŻAROWEGO

Dla

Urzędu Miejskiego w Koninie

ul. Wojska Polskiego 2



Konin– dnia 15 maja 2013 r.

SPIS TREŚCI

Podstawy prawne.....	6
Wstęp.....	7
Cel i zakres opracowania.....	8
Karta aktualizacji.....	9
I. Warunki ochrony przeciwpożarowej, wynikające z przeznaczenia, sposobu użytkowania, prowadzonego procesu technologicznego, magazynowania (składowania) i warunków technicznych obiektu w tym zagrożenia wybuchem.....	12
II. Określenie wyposażenia w wymagane urządzenia przeciwpożarowe i gaśnice oraz sposoby poddawania ich przeglądowi technicznemu i czynnościom konserwacyjnym	23
III. Sposoby postępowania na wypadek pożaru i innego zagrożenia.....	28
IV. Sposoby zabezpieczenia prac niebezpiecznych pod względem pożarowym.....	33
V. Warunki i organizacja ewakuacji ludzi oraz sposoby praktycznego ich sprawdzenia...	35
VI. Organizacja i sposoby zaznajamiania stałych użytkowników obiektu z treścią instrukcji oraz przepisami przeciwpożarowymi.....	40
VII. Zadania i obowiązki w zakresie ochrony przeciwpożarowej dla osób będących stałymi użytkownikami budynku Urzędu Miejskiego w Koninie.....	42
VIII. Wnioski i zalecenia.....	46

INSTRUKCJA BEZPIECZEŃSTWA POŻAROWEGO
URZĄD MIEJSKI W KONINIE

- Część graficzna – plany obiektów, obejmujące także ich usytuowanie, oraz tereny przyległego, z uwzględnieniem graficznych danych dotyczących w szczególności:
 - powierzchni, wysokości i liczby kondygnacji budynku,
 - odległości od obiektów sąsiadujących,
 - parametrów pożarowych występujących substancji palnych,
 - występującej gęstości obciążenia ogniowego w strefie pożarowej lub w strefach pożarowych,
 - kategorii zagrożenia ludzi, przewidywanej liczby osób na każdej kondygnacji i w poszczególnych pomieszczeniach,
 - lokalizacji pomieszczeń i przestrzeni zewnętrznych zaklasyfikowanych jako strefy zagrożenia wybuchem,
 - podziału obiektu na strefy pożarowe,
 - warunków ewakuacji, ze wskazaniem kierunków i wyjść ewakuacyjnych,
 - miejsc usytuowania urządzeń przeciwpożarowych i gaśnic, kurków głównych instalacji gazowej, materiałów niebezpiecznych pożarowo oraz miejsc usytuowania elementów sterujących urządzeniami przeciwpożarowymi,
 - wskazania dojść do dźwigów dla ekip ratowniczych,
 - hydrantów zewnętrznych oraz innych źródeł wody do celów przeciwpożarowych,
 - dróg pożarowych i innych dróg dojazdowych, z zaznaczeniem wjazdów na teren ogrodzony;
 - wskazanie osób lub podmiotów opracowujących instrukcję.

Załączniki / wzory /

PODSTAWY PRAWNE:

1. Ustawa z dnia 24 sierpnia 1991 r. **o ochronie przeciwpożarowej** (Dz. U. z 2009 r. Nr 178, poz. 1380 z późn. zm.).
 2. Ustawa z dnia 7 lipca 1994 r. **Prawo budowlane** (Dz. U. z 2010 r. Nr 243, poz. 1623 z późn. zm.).
 3. Ustawa z dnia 24 sierpnia 1991 r. **o Państwowej Straży Pożarnej** (Dz. U. z 2009 r. Nr 12, poz. 68 z późn. zm.).
 4. Rozporządzenie Ministra Infrastruktury z dnia 12 kwietnia 2002 roku **w sprawie warunków technicznych, jakim powinny odpowiadać budynki i ich usytuowanie** (Dz. U. Nr 75, poz. 690 z późn. zm.).
 5. Rozporządzenie Ministra Spraw Wewnętrznych i Administracji z dnia 7 czerwca 2010 r. **w sprawie ochrony przeciwpożarowej budynków, innych obiektów budowlanych i terenów** (Dz. U. z 2010 r. nr 109, poz. 719).
 6. Rozporządzenie MSWiA z dnia 24 lipca 2009 r. **w sprawie przeciwpożarowego zaopatrzenia w wodę i dróg pożarowych** (Dz. U. z 2009 r. nr 124, poz. 1030).
 7. Rozporządzenie Ministra Spraw Wewnętrznych i Administracji z dnia 16 lipca 2009 r. **w sprawie uzgadniania projektu budowlanego pod względem ochrony przeciwpożarowej** (Dz.U. z 2009 r. nr 119 poz. 998 z późn. zm.).
 8. Rozporządzenie Ministra Spraw Wewnętrznych i Administracji z dnia 25 października 2005 r. **w sprawie wymagań kwalifikacyjnych oraz szkoleń dla strażaków jednostek ochrony przeciwpożarowej i osób wykonujących czynności z zakresu ochrony przeciwpożarowej** (Dz. U. z 2005 r. Nr 215, poz. 1823).
 9. PN-92/N-01256/01 – Znaki bezpieczeństwa. Ochrona przeciwpożarowa.
 10. PN-92/N-01256.02 – Znaki bezpieczeństwa. Ewakuacja.
 11. PN-N-01256-5:1998 – Zasady umieszczania znaków bezpieczeństwa na drogach ewakuacyjnych i drogach pożarowych.
 12. PN-B-02852:2001. Ochrona przeciwpożarowa w budownictwie. Obliczanie gęstości obciążenia ogniowego oraz wyznaczanie względnego czasu trwania pożarów.
 13. Wiedza techniczna z dziedziny konstrukcji budowli i ochrony przeciwpożarowej.
 14. PN-92/M-51079/01 - /05. Sprzęt pożarniczy. Gaśnice przenośne.
 15. PN-B-02863. Ochrona przeciwpożarowa w budownictwie. Przeciwpożarowe zaopatrzenie wodne. Sieć wodociągowa przeciwpożarowa.
 16. PN-86/E-05003/01 i 02 i 03. Ochrona odgromowa obiektów budowlanych. Wymagania ogólne. Ochrona podstawowa. Ochrona obostrzona.
 17. PN-90/E-08117. Elektryczne urządzenia przeciwwybuchowe. Oprawy oświetleniowe. Wymagania i badania.
- Literatura techniczna dotycząca tematyki związanej z przedmiotem opracowania.

WSTĘP

Ochrona przeciwpożarowa polega na realizacji przedsięwzięć mających na celu ochronę życia, zdrowia i mienia przed pożarem, klęską żywiołową lub innym miejscowym zagrożeniem poprzez :

1. zapobieganie powstawaniu i rozprzestrzenianiu się pożaru, klęski żywiołowej lub innego miejscowego zagrożenia,
2. zapewnienie sił i środków do zwalczania pożaru, klęski żywiołowej lub innego miejscowego zagrożenia,
3. prowadzenie działań ratowniczych.

Właściciel budynku, innego obiektu budowlanego lub terenu, zapewniając jego ochronę przeciwpożarową, obowiązany jest w szczególności :

1. przestrzegać przeciwpożarowych wymagań budowlanych, instalacyjnych i technologicznych,
2. wyposażyć budynek, obiekt lub teren w sprzęt pożarniczy i ratowniczy oraz w środki gaśnicze zgodnie z obowiązującymi zasadami,
3. zapewnić osobom przebywającym w budynku, obiekcie lub terenie bezpieczeństwo i możliwość ewakuacji,
4. przygotować budynek, obiekt lub teren do prowadzenia akcji ratowniczej,
5. ustalić sposoby postępowania na wypadek powstania pożaru, klęski żywiołowej lub innego miejscowego zagrożenia.

Powyższy zapis zawarty jest w Ustawie o ochronie przeciwpożarowej [1].

Szczegółowe zasady ochrony przeciwpożarowej i zabezpieczenia przeciwpożarowego budynków, wyposażania ich w sprzęt i urządzenia przeciwpożarowe oraz merytoryczna zawartość niniejszej „Instrukcji bezpieczeństwa pożarowego”, wynikają z Rozporządzenia MSWiA z dnia 7 VI 2010 r. w sprawie ochrony przeciwpożarowej budynków, innych obiektów budowlanych i terenów (DZ. U. z 2010 r. Nr 109, poz. 719) [5].

CEL I ZAKRES OPRACOWANIA.

Celem niniejszego opracowania jest określenie szczegółowych wymagań bezpieczeństwa pożarowego dla budynku i terenu Urzędu Miejskiego w Koninie, zgodnie z obowiązkiem wynikającym z art. 4 pkt 5 Ustawy o ochronie przeciwpożarowej (Dz. U. z 2002 r. Nr 147, poz. 1229 z późn. zm.), stosownie do ustaleń zawartych w § 6 Rozporządzenia MSWiA w sprawie ochrony przeciwpożarowej budynków Dz.U. 2010 nr 109 poz. 719.

Instrukcja przeznaczona jest dla personelu zatrudnionego, pracowników przedsiębiorstw i firm (osób prawnych i fizycznych) wykonujących prace na terenie obiektu - pracownicy dozoru, osób wykonujących prace konserwacyjne, naprawy urządzeń i instalacji itp. oraz ekip ratowniczych prowadzących akcje na terenie placówki. Podstawowym zadaniem niniejszego opracowania jest także ocena realnych zagrożeń pożarowych, wybuchowych i innych zagrożeń miejscowych występujących podczas funkcjonowania budynku oraz warunków niezbędnych do prowadzenia jego działalności.

Instrukcja jest ważna i aktualna od dnia zatwierdzenia przez zarządcę budynku – Właściciela zakładu i obowiązuje do stosowania do czasu unieważnienia. Personel zatrudniony ma prawo wносить o dokonanie zmian w opracowaniu przez złożenie pisemnego wniosku wraz z uzasadnieniem.

Postanowienia zawarte w instrukcji nie naruszają przepisów szczegółowych dotyczących ochrony przeciwpożarowej oraz innych przepisów i aktów normatywnych.

Niniejsza instrukcja opracowana została w oparciu o istniejące rozwiązania techniczno-budowlane i instalacyjne występujące w budynku.

Instrukcja Bezpieczeństwa Pożarowego powinna być poddawana okresowej aktualizacji, co najmniej **raz na dwa lata**, a także po takich zmianach sposobu użytkowania obiektu lub procesu technologicznego, które wpływają na zmianę warunków ochrony przeciwpożarowej.

DATA AKTUALIZACJI INSTRUKCJI BEZPIECZEŃSTWA POŻAROWEGO
–Maj 2015 r.

INSTRUKCJA BEZPIECZEŃSTWA POŻAROWEGO
URZĄD MIEJSKI W KONINIE

KARTA AKTUALIZACJI

Lp.	Data aktualizacji	Zakres aktualizacji	Osoba dokonująca aktualizacji

INSTRUKCJA BEZPIECZEŃSTWA POŻAROWEGO
URZĄD MIEJSKI W KONINIE

Pożary stanowią jedną z najdotkliwszych i najgroźniejszych klęsk żywiołowych, niszczą bowiem bezpośrednio mienie, a często również zagrażają życiu i zdrowiu ludzi, powodują także duże straty materialne.

Wymagania ochrony przeciwpożarowej sprowadzają się do wyeliminowania lub zminimalizowania ryzyka powstania pożaru, a w przypadku jego zaistnienia do ograniczenia jego zasięgu, a tym samym do ograniczenia strat materialnych.

Niniejsza instrukcja została opracowana na podstawie przepisów przeciwpożarowych, budowlanych, Polskich Norm, literatury specjalistycznej oraz rozwiązań organizacyjnych zastosowanych na terenie budynku Urzędu Miejskiego w Koninie.

Zakres opracowania uwzględnia tematykę określoną w § 6 rozporządzenia (5), jednak w praktyce obejmuje szereg zagadnień tworzących następujące rozdziały:

- 1) charakterystyka pożarowo - techniczna budynku, a w tym :
 - a) charakterystyka ogólna budynku,
 - b) podział budynku na strefy pożarowe,
 - c) gęstość obciążenia ogniowego poszczególnych stref pożarowych i klasyfikacja do kategorii zagrożenia ludzi,
 - d) odporność pożarowa budynku oraz odporność ogniowa elementów konstrukcyjnych,
 - e) drogi ewakuacji z budynku lub jego części,
 - f) potencjalne źródła powstania pożaru i drogi jego rozprzestrzeniania się.
- 2) przepisy profilaktyczne w zakresie ochrony przeciwpożarowej, a w tym:
 - a) warunki ogólne,
 - b) zapewnienie warunków ewakuacji osób i mienia ,
 - c) utrzymanie prawidłowego stanu technicznego instalacji i urządzeń,
 - d) składowanie i przechowywanie materiałów palnych,
 - e) wymagania przy aranżacji pomieszczeń,
 - f) wyposażenie obiektów w podręczny sprzęt gaśniczy,
 - g) prowadzenie prac pożarowo-niebezpiecznych,
 - h) lokalne wymagania w zakresie zachowania zasad bezpieczeństwa pożarowego,
- 3) rozmieszczenie podręcznego sprzętu gaśniczego oraz znaków bezpieczeństwa pożarniczych i ewakuacyjnych w obiektach (w tym wykaz ilościowy sprzętu),
- 4) sposób poddawania przeglądowi technicznemu i czynnościom konserwacyjnym stosowanych w obiekcie urządzeń przeciwpożarowych i gaśnic;
- 5) sposoby wykonywania prac niebezpiecznych pożarowo, jeżeli takie prace są przewidywane;
- 6) techniczne systemy zabezpieczenia przeciwpożarowego obiektu (z uwzględnieniem opisu funkcjonowania, o ile występują w obiekcie: instalacji sygnalizacyjno – alarmowej, stałych i półstałych urządzeń gaśniczych, hydrantów wewnętrznych, wentylacji pożarowej i innych instalacji i urządzeń przeciwpożarowych).
- 7) organizacja i warunki ewakuacji w kontekście funkcji budynku lub jego części (z uwzględnieniem opisu środków służących do ogłaszania alarmu o niebezpieczeństwie oraz sposobów prowadzenia ewakuacji zorganizowanej i indywidualnej), oraz sposoby praktycznego sprawdzenia organizacji i warunków ewakuacji;
- 8) zasady postępowania na wypadek pożaru i innego zagrożenia , w tym:
 - a) zasady alarmowania w przypadku powstania pożaru lub innego zagrożenia,
 - b) zasady postępowania pracowników w przypadku powstania pożaru lub innego zagrożenia,
- 9) organizacja i zasady szkolenia pracowników w zakresie ochrony przeciwpożarowej.
- 10) wykaz telefonów alarmowych.

INSTRUKCJA BEZPIECZEŃSTWA POŻAROWEGO
URZĄD MIEJSKI W KONINIE

Zabrania się wprowadzenia jakichkolwiek zmian do treści niniejszego dokumentu bez wiedzy i uzgodnienia osoby posiadającej odpowiednie kwalifikacje, określone w rozporządzeniu MSWiA z dnia 25 X 2005 r. w sprawie wymagań kwalifikacyjnych oraz szkoleń dla strażaków i osób wykonujących czynności z zakresu ochrony przeciwpożarowej (DZ.U. z 2005 r. Nr 215, poz. 1823

I. WARUNKI OCHRONY PRZECIWOŻAROWEJ, WYNIKAJĄCE Z PRZEZNACZENIA, SPOSOBU UŻYTKOWANIA, PROWADZONEGO PROCESU TECHNOLOGICZNEGO, MAGAZYNOWANIA (SKŁADOWANIA) I WARUNKÓW TECHNICZNYCH OBIEKTU W TYM ZAGROŻENIA WYBUCHEM.

1. OGÓLNA CHARAKTERYSTYKA OBIEKTU.

1.1. NAZWA: Urząd Miejski w Koninie

1.2. WŁAŚCICIEL: Urząd Miejski w Koninie

1.3. PROFIL DZIAŁALNOŚCI: Prowadzenie działalności administracyjnej Urzędu Miejskiego w Koninie

1.4. STAN ZATRUDNIENIA ZAKŁADU

Na terenie obiektu zatrudnionych jest 128 (stan na dzień 15 maja 2013 r.)

1.5. LOKALIZACJA BUDYNKU:

Budynek Urzędu Miejskiego w Koninie znajduje się pod adresem ul. Wojska Polskiego 2.

Działka graniczy:

- od strony północnej – budynek wielorodzinny,
- od strony wschodniej – droga nr 92,
- od strony południowej – rzeka Warta,
- od strony zachodniej – ul. Wojska Polskiego.

Odległości budynku od obiektów sąsiednich:

- od strony północnej – ok. 15 m.,
- od strony wschodniej – ok. 80 m.,
- od strony południowej – ok 40 m.,
- od strony zachodniej – bezpośrednio z budynkiem.

1.6. CHARAKTERYSTYKA FUNKCJONALNA BUDYNKU

Powierzchnia zabudowy – ok. 455,58 m²

Powierzchnia użytkowa – ok. 1457,76 m²

Kubatura – ok. 5649,0 m³

Wysokość całkowita - 11,85 m

Ilość kondygnacji naziemnych - 3

W skład budynku wchodzi:

- pomieszczenia administracyjne,
- pomieszczenia sanitarne,
- pomieszczenie gospodarcze.

Budynek, którego dotyczy niniejsza instrukcja, jest budynkiem wielokondygnacyjnym, a ilość kondygnacji naziemnych wynosi 3 plus piwnica (parter, I i II piętro).

INSTRUKCJA BEZPIECZEŃSTWA POŻAROWEGO
URZĄD MIEJSKI W KONINIE

Budynek stanowi jedną bryłę w kształcie litery „I”.

Budynek nie jest objęty nadzorem Konserwatora Zabytków.

Pomieszczenia budynku Urzędu są całkowicie wykorzystane na cele związane z działalnością administracyjną.

W budynku i na terenie przyległym nie są prowadzone procesy technologiczne z użyciem materiałów mogących wytworzyć mieszaniny wybuchowe lub w których materiały takie są magazynowane.

W budynku znajdują się następujące pomieszczenia: pomieszczenia administracyjne, pomieszczenia gospodarcze, pomieszczenia sanitarne.

Drogi ewakuacji

Pionowe

Budynek wyposażony jest w dwie klatki schodowe łączące ze sobą parter, I i II piętro. Na poziomie parteru znajdują się dwa wyjścia ewakuacyjne na zewnątrz budynku.

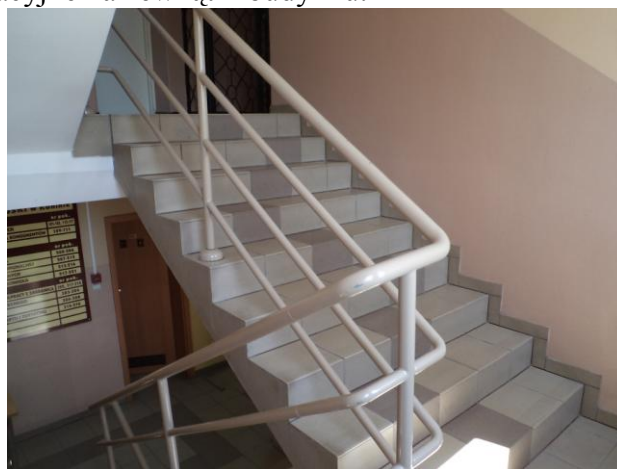
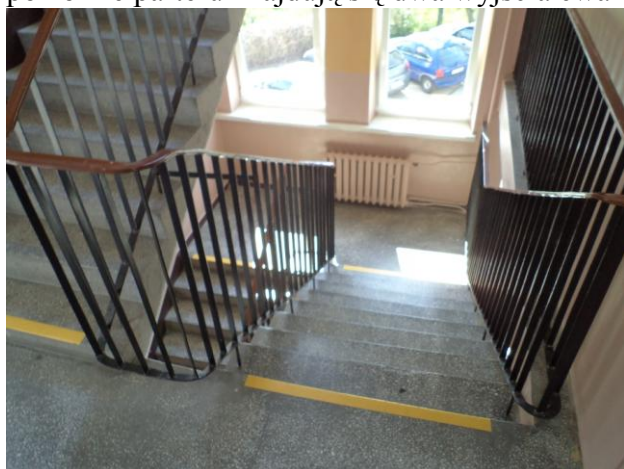

Poziome

Korytarze i przejścia komunikacyjne połączone są dwiema klatkami schodowymi. Na parterze znajdują się dwa wyjścia ewakuacyjne.

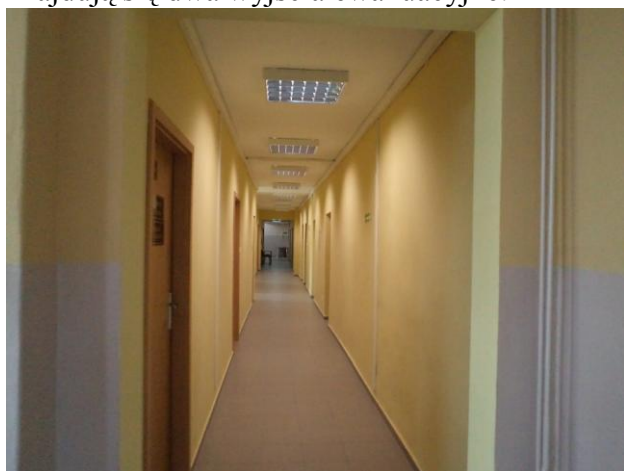

System pracy i struktura organizacyjna

Struktura organizacyjna Urzędu Miejskiego w Koninie.

Personel obiektu stanowią:

- Kierownicy działów,
- Obsługa i administracja.

Łącznie stałymi użytkownikami budynku Urzędu Miejskiego w Koninie (ul. Wojska Polskiego 2) jest 128 osób.

- Pracownicy administracji i obsługa

Praca odbywa się w systemie jednozmianowym. Godziny otwarcia 7³⁰ do 15³⁰.

1.7. WYPOSAŻENIE BUDYNKU W INSTALACJE:

Budynek Urzędu Miejskiego w Koninie posiada przyłącza do infrastruktury:

- sieci elektroenergetycznej,
- sieci wodociągowej,
- telefonicznej,

Budynek wyposażony jest w następujące instalacje:

- a) elektryczną,
- b) grzewczą – z sieci miejskiej,
- c) telefoniczną,
- d) wodno – kanalizacyjną.

W budynku zainstalowano instalację odgromową.

W budynku rozmieszczono gaśnice proszkowe.

W budynku zainstalowano ręczny system sygnalizacji pożaru.

W budynku nie zainstalowano wentylacji pożarowej.

Drogi ewakuacyjne w budynku nie są wyposażone w oprawy oświetlenia ewakuacyjnego.

W budynku jest wymagany główny wyłącznik prądu. Znajduje się na korytarzu po lewej stronie na parterze budynku obok wyjścia ewakuacyjnego na zewnątrz.

1.8. CHARAKTERYSTYKA BUDOWLANA.

Fundamenty wykonane z betonu zbrojonego.

Ściany wewnętrzne wykonane z cegły dziurawki, a ściany zewnętrzne z cegły pełnej kl. „100”.

Stropy – wykonane z płyt żelbetonowych.

Dach pokryty papą.

Schody żelbetonowe.

1.9. DOJAZD DO BUDYNKU URZĘDU

Dojazd pożarowy do omawianego budynku zapewniony jest z ul. Wojska Polskiego na teren obiektu.

Droga pożarowa zakończona jest placem manewrowym utwardzonym przed budynkiem Urzędu Miejskiego.

Budynek znajduje się na terenie działania Komendy Miejskiej Państwowej Straży Pożarnej w Koninie odległość około 2,5 km (czas dojazdu ok. 8 min)

1.10. ODLEGŁOŚĆ DO NAJBLIŻSZEJ OCHOTNICZEJ STRAŻY POŻARNEJ TYPU S:

OSP Konin – ok. 2,5 km (szacunkowy czas dojazdu ok. 8 min.)

1.11 WJAZD NA TEREN OBIEKTU

Wjazd samochodów pożarniczych na teren Urzędu – brama z ul. Wojska Polskiego oraz dojazd drogą wewnętrzną biegnącą wzdłuż budynku Urzędu od strony południowej z możliwością zawracania na nieutwardzonym placu

2. KLASYFIKACJA POŻAROWA OBIEKTU.

2.1. Klasyfikacja budynku ze względu na przeznaczenie.

Budynki oraz części budynków, stanowiące odrębne strefy pożarowe z uwagi na przeznaczenie i sposób użytkowania klasyfikujemy na podstawie §209 rozporządzenia Ministra Infrastruktury z dnia 12 kwietnia 2002 r. w sprawie warunków technicznych, jakim powinny odpowiadać budynki i ich usytuowanie (Dz. U. Nr 75, poz. 690 z późn. zm.) jako:

- 1) mieszkalne, zamieszkania zbiorowego i użyteczności publicznej charakteryzowane kategorią zagrożenia ludzi, określane dalej, jako ZL,
- 2) produkcyjne i magazynowe, określane dalej, jako PM,
- 3) inwentarskie (służące do hodowli inwentarza), określane dalej, jako IN.

Budynki oraz części budynków, stanowiące odrębne strefy pożarowe, określane, jako ZL, zalicza się do jednej lub do więcej niż jedna spośród następujących kategorii zagrożenia ludzi:

- ZL I - zawierające pomieszczenia przeznaczone do jednoczesnego przebywania ponad 50 osób niebędących ich stałymi użytkownikami, a nieprzeznaczone przede wszystkim do użytku ludzi o ograniczonej zdolności poruszania się,
- ZL II - przeznaczone przede wszystkim do użytku ludzi o ograniczonej zdolności poruszania się, takie jak szpitale, żłobki, przedszkola, domy dla osób starszych,
- ZL III - użyteczności publicznej, niezakwalifikowane do ZL I i ZL II,
- ZL IV - mieszkalne,
- ZL V - zamieszkania zbiorowego, niezakwalifikowane do ZL I i ZL II.

W części graficznej przedstawiono plany obiektu z zaznaczeniem kategorii zagrożenia ludzi, przewidywanej liczby osób na każdej kondygnacji i w poszczególnych pomieszczeniach.

Wniosek:

Budynek Urzędu Miejskiego w Koninie z uwagi na przeznaczenie, zgodnie z projektem budowlanym, klasyfikujemy do III kategorii zagrożenia ludzi - zwana dalej ZL III.

2.2. KLASYFIKACJA BUDYNKU ZE WZGLĘDU NA WYSOKOŚĆ.

Zgodnie z §8 rozporządzenia Ministra Infrastruktury Dz. U. z 2002 r. Nr75, poz.690, z póź. zm., ze względu na wysokość wyróżnia się następujące grupy budynków:

- a. Niskie – do 12 m włącznie nad poziomem terenu lub mieszkalne o wysokości do 4 kondygnacji nadziemnych włącznie,
- b. Średniowysokie – ponad 12 m do 25 m włącznie nad poziomem terenu lub mieszkalne o wysokości ponad 4 do 9 kondygnacji nadziemnych włącznie,
- c. Wysokie – ponad 25 m do 55 m włącznie nad poziomem terenu lub mieszkalne o wysokości ponad 9 do 18 kondygnacji nadziemnych włącznie.
- d. Wysokościowe - powyżej 55 m nad poziomem terenu lub mieszkalne powyżej 18 kondygnacji nadziemnej włącznie.

Wniosek:

Wysokość budynku Urzędu Miejskiego w Koninie w najwyższym punkcie wynosi 11,85 m, wobec czego klasyfikuje się do grupy budynków niskich.

2.3. OBLICZANIE GĘSTOŚCI OBCIĄŻENIA OGNIOWEGO ORAZ WYZNACZANIE WZGLĘDNEGO CZASU TRWANIA POŻARU.

Gęstość obciążenia ogniowego

Energia cieplna, wyrażona w megadžulach, która może powstać przy spaleniu materiałów palnych znajdujących się w pomieszczeniu, strefie pożarowej lub składowisku materiałów stałych przypadająca na jednostkę powierzchni tego obiektu, wyrażona w metrach kwadratowych.

Względny czas trwania pożaru

Czas, w którym ulegną spaleniu materiały palne znajdujące się w pomieszczeniu lub składowisku materiałów stałych w strefie pożarowej.

Metoda obliczania gęstości obciążenia ogniowego

Gęstość obciążenia ogniowego Q_d [MJ/m^2] strefy pożarowej, oblicza się na podstawie Polskiej Normy [13] wg wzoru:

$$Q_d = \sum_{i=1}^{i=n} \frac{(Q_{ci} \times G_i)}{F} \quad [\text{MJ}/\text{m}^2]$$

w którym:

- n – liczba rodzajów materiałów palnych znajdujących się w pomieszczeniu, strefie pożarowej lub składowisku,
- G_i – masa poszczególnych materiałów [kg],
- F – powierzchnia rzutu poziomego pomieszczenia [m^2],
- Q_{ci} – ciepło spalania poszczególnych materiałów [MJ/m^2],

Przy obliczaniu gęstości obciążenia ogniowego należy uwzględnić materiały palne składowane, wytwarzane, przerabiane lub transportowane w sposób ciągły, znajdujące się w danym pomieszczeniu, strefie pożarowej lub składowisku.

W przypadku, gdy strefa pożarowa składa się z wielu pomieszczeń gęstość obciążenia ogniowego strefy pożarowej oblicza się wg wzoru:

$$Q_d = \frac{\sum (Q_{di} \times F_i)}{\sum F_i} \quad [\text{MJ}/\text{m}^2]$$

w którym:

Q_{di} – gęstość obciążenia ogniowego poszczególnych pomieszczeń $[\text{MJ}/\text{m}^2]$.

F_i – powierzchnia poszczególnych pomieszczeń strefy pożarowej $[\text{m}^2]$.

Wniosek:

Biorąc pod uwagę kwalifikację budynku do kategorii zagrożenia ludzi (ZL), o jego ocenie warunków bezpieczeństwa nie decyduje parametr gęstości obciążenia ogniowego.

2.4. WYZNACZANIE WZGLĘDNEGO CZASU TRWANIA POŻARU

Względny czas trwania pożaru na podstawie Polskiej Normy [13] wyznacza się w zależności od ustalonej wielkości gęstości obciążenia ogniowego z wykresu przedstawionego na rysunku.

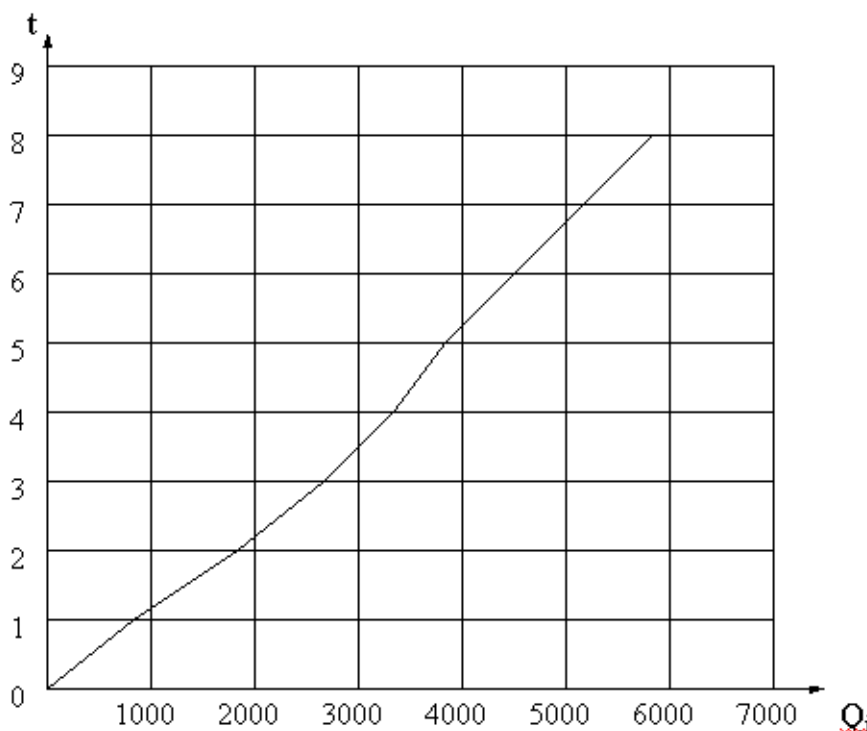

Rysunek - Zależność wartości względnego czasu trwania pożaru w godzinach od wartości gęstości obciążenia ogniowego w megadžulach na metr kwadratowy.

W przypadku, gdy gęstość obciążenia ogniowego przekracza wartość 5900 MJ/m², należy przyjmować, niezależnie od wielkości gęstości obciążenia ogniowego, względny czas trwania pożaru 8 h.

Wniosek:

Z uwagi na to że, budynek posiada głównie pomieszczenia biurowe z niewielkimi ilościami nagromadzonych materiałów palnych gęstość obciążenia ogniowego będzie stosunkowo mała.

Biorąc pod uwagę kwalifikację budynku do kategorii zagrożenia ludzi (ZL), budynek spełnia parametr gęstości obciążenia ogniowego.

2.5. STREFY POŻAROWE I ODDZIELENIA PRZECIWPÓŻAROWE.

Strefę pożarową, w myśl §226 rozporządzenia [4] stanowi budynek albo jego część oddzielona od innych budynków lub innych części budynku elementami oddzielenia pożarowego, bądź pasami wolnego terenu.

Ze względu na to, budynek Urzędu Miejskiego w Koninie nie posiada oddzielen przeciwpożarowych stanowi jedną strefę pożarową dla całego budynku o faktycznej powierzchni strefy pożarowej wynoszącej 1457,76 m².

Powierzchnię strefy pożarowej oblicza się, jako sumę powierzchni wewnętrznych pomieszczeń wchodzących w skład tej strefy.

W części graficznej zamieszczono plan obiektu z podziałem na jedną strefę pożarową.

WNIOSEK:

Podział budynku Urzędu Miejskiego w Koninie na strefy pożarowe:

1. strefa pożarowa nr 1 - 1457,76 m².

Dopuszczalną powierzchnię stref pożarowych budynków zaliczonych do kategorii zagrożenia ludzi ZL, z wyjątkiem garaży, określa §227 rozporządzenia [4].

Kategoria zagrożenia ludzi	Dopuszczalna powierzchnia strefy pożarowej w m ²			
	w budynku o jednej kondygnacji nadziemnej (bez ograniczenia wysokości)	w budynku wielokondygnacyjnym		
		Niskim (N)	Średniowysokim (SW)	Wysokim i wysokościowym (W) i (WW)
1	2	3	4	5
ZL I, ZL III, ZL IV, ZL V	10.000	8.000	5.000	2.500
ZL II	8.000	5.000	3.500	2.000

Wniosek:

Maksymalna powierzchnia stref pożarowych w budynku Urzędu Miejskiego w Koninie, nie mogą przekroczyć:

1. Dla strefy pożarowej nr 1 – 8.000 m².

Warunek spełniony w analizowanym budynku.

2.6. USYTUOWANIE BUDYNKÓW Z UWAGI NA BEZPIECZEŃSTWO POŻAROWE.

Usytuowanie budynków określono w §271 rozporządzenia [4].

Rodzaj budynku oraz dla budynku PM maksymalna gęstość obciążenia ogniowego strefy pożarowej PM W w MJ/m ²	Rodzaj budynku oraz dla budynku PM maksymalna gęstość obciążenia ogniowego strefy pożarowej PM W w MJ/m ²				
	ZL	IN	PM		
			Q≤1000	1000<Q≤4000	Q>4000
1	2	3	4	5	6
ZL	8	8	8	15	20
IN	8	8	8	15	20
PM Q≤1000	8	8	8	15	20
PM 1000<Q≤4000	15	15	15	15	20
PM Q>4000	20	20	20	20	20

Wniosek:

Minimalne odległości ścian zewnętrznych budynku Urzędu Miejskiego w Koninie od innych budynków są zapewnione.

2.7. ZAOPATRZENIE WODNE I DROGI POŻAROWE.

Zgodnie z rozporządzenia MSWiA w sprawie przeciwpożarowego zaopatrzenia w wodę oraz dróg pożarowych Dz. U. Nr 121 poz.1039 z 2003r., budynek Urzędu Miejskiego w Koninie zawierający strefy pożarowe ZL, jako budynek administracyjno-biurowy jest budynkiem, do którego wymagane jest zapewnienie zaopatrzenia w wodę do zewnętrznego gaszenia pożaru.

Zgodnie z §6 ww. rozporządzenia woda dla obiektów produkcyjnych i magazynowych, w ilości wymaganej do celów przeciwpożarowych, powinna być dostępna z urządzeń służących do jej dostarczenia do celów bytowo – gospodarczych i technologicznych lub z innych zasobów wody służących do tego celu.

Podstawowym źródłem zaopatrzenia budynku w wodę w budynku są urządzenia dostarczające wodę do celów pitnych, gospodarczych i przemysłowych.

Na sieci doprowadzającej zainstalowano hydrant nadziemny DN 80.

Zaopatrzenie wodne do celów przeciwpożarowych stanowi:

- Zewnętrzny hydrant nadziemny DN 80 zlokalizowany na chodniku przy wjeździe na teren Urzędu Miejskiego w Koninie z ul. Wojska Polskiego.
- Wewnętrzne hydranty 52 zlokalizowane:
 - piwnica 2 hydranty
 - I piętro 2 hydranty

Wymagana ilość wody do celów przeciwpożarowych dla budynków użyteczności publicznej i zamieszkania zbiorowego oraz innych obiektów budowlanych o takim przeznaczeniu, służąca do zewnętrznego gaszenia pożaru wynosi:

- 1) dla budynku o kubaturze brutto do 2.500 m^3 i o powierzchni wewnętrznej do 500 m^2 , położonego na terenie jednostki osadniczej - $10 \text{ dm}^3/\text{s}$, z co najmniej jednego hydrantu o średnicy 80 mm lub zapas wody 100 m^3 w przeciwpożarowym zbiorniku wodnym,
- 2) dla budynków niewymienionych w pkt 1 - $20 \text{ dm}^3/\text{s}$ łącznie, z co najmniej dwóch hydrantów o średnicy 80 mm lub zapas wody 200 m^3 w przeciwpożarowym zbiorniku wodnym;
- 3) dla obiektów budowlanych nie będących budynkami, w których znajduje się strefa pożarowa przeznaczona do jednoczesnego przebywania ponad 50 osób na powierzchni do 2.000 m^2 - $10 \text{ dm}^3/\text{s}$, z co najmniej jednego hydrantu o średnicy 80 mm lub zapas wody 100 m^3 w przeciwpożarowym zbiorniku wodnym.

Wymagana ilość wody do celów przeciwpożarowych dla budynków produkcyjno – magazynowych o gęstości obciążenia ogniowego poniżej 500 MJ/m^2 i powierzchni strefy pożarowej do 500 m^2 służąca do zewnętrznego gaszenia pożaru wynosi: 10 dm^3 .

Wniosek:

Wymagana ilość wody do celów przeciwpożarowych dla budynku Urzędu Miejskiego w Koninie, wynosi $10 \text{ dm}^3/\text{s}$, z hydrantu o średnicy 80 mm.

Zgodnie z §12 rozporządzenia [6] do budynku Urzędu Miejskiego w Koninie istnieje obowiązek zapewnienia drogi pożarowej.

Obiekt zgodnie z obowiązującymi przepisami posiada drogę pożarową o szerokości 4 m i nacisku na oś 100 kN .

Droga pożarowa przebiega od południowej i wzdłuż wschodniej strony budynku i jest zakończona utwardzonym placem manewrowym do zawracania. Pomiędzy drogą, a obiektem nie występują stałe elementy o wysokości powyżej 3 m.

Ustanowiona droga do budynku Urzędu Miejskiego w Koninie spełnia wymagania dla drogi pożarowej.

2.8. KLASA ODPORNOŚCI POŻAROWEJ BUDYNKU HALI PRODUKCYJNEJ.

Klasę odporności pożarowej strefy pożarowej wyznacza się na podstawie §212 rozporządzenia Ministra Infrastruktury w sprawie warunków technicznych, jakim powinny odpowiadać budynki i ich usytuowanie Dz. U. z 2002 r. Nr75, poz. 690, z póź. zm. [4].

Wymaganą klasę odporności pożarowej dla budynków produkcyjno-magazynowych (PM) określa poniższa tabelka:

Budynek	ZL I	ZL II	ZL III	ZL IV	ZL V
1	2	3	4	5	6
Niski (N)	„B”	„B”	„C”	„D”	„C”
Średniowysoki (SW)	„B”	„B”	„B”	„B”	„B”
Wysoki (W)	„B”	„B”	„B”	„B”	„B”
Wysokościowy (WW)	„A”	„A”	„A”	„B”	„A”

Wniosek:

Wymaganą klasą odporności pożarowej dla budynku Urzędu Miejskiego w Koninie jako strefy pożarowej zaklasyfikowanej do kategorii zagrożenia ludzi ZL, jest klasa „C” o $Q < 500 \text{ MJ/m}^2$

2.9. KLASA ODPORNOŚCI OGNIOWEJ POSZCZEGÓLNYCH ELEMENTÓW BUDYNKU I STREFY POŻAROWEJ.

Elementy budynku, w zależności od jego klasy odporności pożarowej, powinny w zakresie klasy odporności ogniowej spełniać wymagania §216 rozporządzenia [4].

Klasa odporności pożarowej budynku	Klasa odporności ogniowej elementów budynku					
	główna konstrukcja nośna	konstrukcja dachu	strop ¹⁾	ściana zewnętrzna ^{1),2)}	ściana wewnętrzna ¹⁾	pokrycie dachu ³⁾
"A"	R 240	R 30	RE I 120	E I 120	E I 60	E 30
"B"	R 120	R 30	RE I 60	E I 60	E I 30 ⁴⁾	E 30
"C"	R 60	R 15	RE I 60	E I 30	E I 15⁴⁾	E 15
"D"	R 30	(-)	RE I 30	E I 30	(-)	(-)
"E"	(-)	(-)	(-)	(-)	(-)	(-)

Oznaczenia w tabeli:

R - nośność ogniowa (w minutach), określona zgodnie z Polską Normą dotyczącą zasad ustalania klas odporności ogniowej elementów budynku.

E - szczelność ogniowa (w minutach), określona jw.

I - izolacyjność ogniowa (w minutach), określona jw.,

(-) - nie stawia się wymagań.

➤ Stan graniczny nośności ogniowej elementu;

Stan, w którym element przestaje spełniać swoją funkcję nośną wskutek jednej z niżej podanych przyczyn:

- zniszczenia mechanicznego lub utraty stateczności,
- przekroczenia granicznych wartości przemieszczeń lub odkształceń.

- Stan graniczny izolacyjności ogniowej elementu budynku.
Stan, w którym temperatura elementu próbnego po stronie nienagrzewanej osiąga przyrost.
- Stan graniczny szczelności ogniowej elementu budynku.
Stan, w którym element przestaje spełniać funkcję oddzielającą w skutek:
 - odpadnięcia od konstrukcji,
 - powstania pęknięć i szczelin, przez które przenikają płomienie i gorące gazy.

Zgodnie z § 216 ust. 2 rozporządzenia [4] elementy budynku zawarte w tabeli powyżej, powinny być nierozprzestrzeniające ognia. Dopuszcza się zastosowanie słabo rozprzestrzeniających ogień ścian wewnętrznych i zewnętrznych oraz elementów konstrukcji dachu i jego przykrycia w budynku PM niskim o maksymalnej gęstości obciążenia ogniowego strefy pożarowej do 500 MJ/m^2 .

Wniosek:

1. Strefa pożarowa nr 1 dla budynku o przeznaczeniu ZL III klasa „C” odporności pożarowej powinna posiadać następujące klasy odporności ogniowej elementów budynku:

- główną konstrukcję nośną R 60,
- konstrukcja dachu R 15,
- strop REI 60,
- ściany zewnętrzne EI 30,
- ściany wewnętrzne EI 15,
- pokrycie dachu EI 15.

Warunek spełniony w analizowanym obiekcie.

2.10. WARUNKI TECHNICZNE EWAKUACJI.

Z pomieszczeń przeznaczonych na pobyt ludzi powinna być zapewniona możliwość ewakuacji w bezpieczne miejsce na zewnątrz budynku lub do sąsiedniej strefy pożarowej, bezpośrednio albo drogami komunikacji ogólnej zwanymi dalej „drogami ewakuacyjnymi”.

Wyjścia z pomieszczeń na drogi ewakuacyjne powinny być zamykane drzwiami.

Warunek spełniony w analizowanym budynku.

W pomieszczeniach, od najdalszego miejsca, w którym może przebywać człowiek, do wyjścia ewakuacyjnego, na drogę ewakuacyjną, do innej strefy pożarowej lub na zewnątrz budynku powinno być zapewnione przejście zwane dalej „przejściem ewakuacyjnym”, o długości nieprzekraczającej:

- 1) w strefach pożarowych zagrożenia ludzi (ZL) – 40 m,
- 2) w strefach pożarowych produkcyjno – magazynowych (PM), o obciążeniu ogniowym nie przekraczającym 500 MJ/m^2 , w budynku o więcej niż jedna kondygnacja nadziemna bez względu na wielkość obciążenia – 100 m.

Przejście ewakuacyjne może prowadzić łącznie tylko przez trzy pomieszczenia. W takim wypadku wymagania w zakresie klasy odporności ogniowej nie dotyczą ścianek działowych oddzielających od siebie te pomieszczenia. Długość przejścia określa się, jako sumę przejść w poszczególnych pomieszczeniach.

Przejście ewakuacyjne z innego pomieszczenia może prowadzić przez pomieszczenie zagrożone wybuchem, ale tylko wówczas, kiedy obydwa pomieszczenia są powiązane funkcjonalnie.

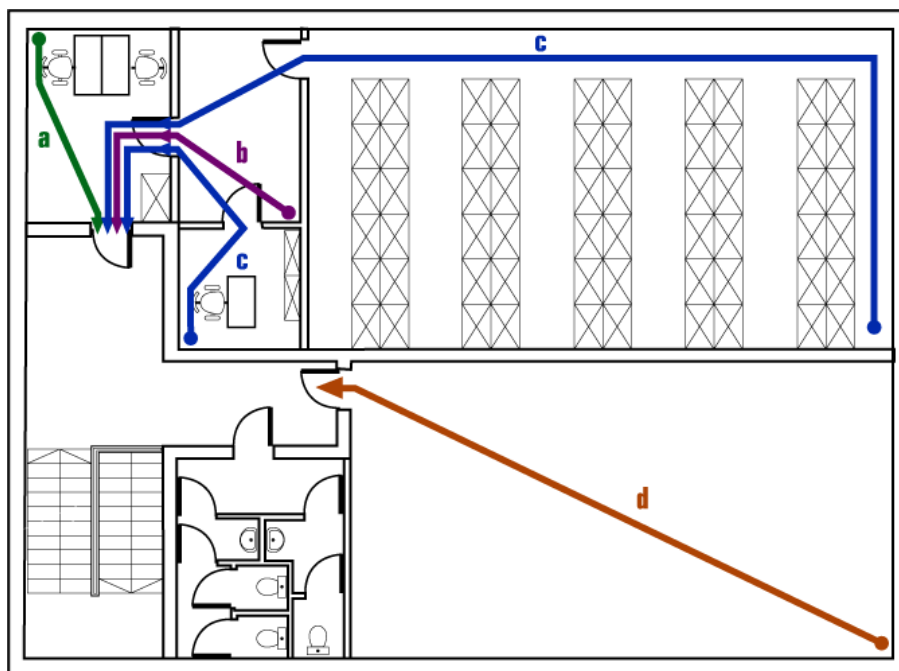

- a** - długość przejścia ewakuacyjnego prowadzącego przez 1 pomieszczenie
- b** - długość przejścia ewakuacyjnego prowadzącego przez 2 pomieszczenia
- c** - długość przejścia ewakuacyjnego prowadzącego przez 3 pomieszczenia
- d** - projektowa długość przejścia ewakuacyjnego prowadzącego przez pomieszczenie o nieokreślonym zagospodarowaniu (do 80% dopuszczalnej długości przejścia ewakuacyjnego dla danej strefy pożarowej)

WNIOSEK:

W budynku Urzędu Miejskiego w Koninie nie ma sytuacji prowadzenia przejścia ewakuacyjnego przez więcej niż 3 pomieszczenia.

Maksymalne długości przejść ewakuacyjnych nie są przekroczone.

Szerokość przejścia ewakuacyjnego w pomieszczeniu przeznaczonym na pobyt ludzi, należy obliczyć proporcjonalnie do liczby osób, do których ewakuacji ono służy, przyjmując co najmniej 0,6 m na 100 osób, lecz nie mniej niż 0,9 m, a w przypadku przejścia służącego do ewakuacji do 3 osób – nie mniej niż 0,8 m.

We wszystkich pomieszczeniach Urzędu Miejskiego w Koninie zachowane są minimalne szerokości przejść ewakuacyjnych.

Minimalna liczba wyjść ewakuacyjnych w pomieszczeniu zależy od: liczby osób, jakie mogą w nim jednocześnie przebywać oraz od stopnia ich sprawności ruchowej, powierzchni pomieszczenia, gęstości obciążenia ogniowego (w strefach PM), zagrożenia wybuchem.

Pomieszczenie powinno mieć, co najmniej dwa wyjścia ewakuacyjne w przypadkach, gdy:

- jest przeznaczone do jednoczesnego przebywania w nim ponad 50 osób, a w strefie pożarowej ZL II - ponad 30 osób,
- znajduje się w strefie pożarowej ZL, a jego powierzchnia przekracza 300 m²,
- znajduje się w strefie pożarowej PM o gęstości obciążenia ogniowego powyżej 500 MJ/m², a jego powierzchnia przekracza 300 m²,
- znajduje się w strefie pożarowej PM o gęstości obciążenia ogniowego do 500 MJ/m², a jego powierzchnia przekracza 1000 m²,
- jest zagrożone wybuchem, a jego powierzchnia przekracza 100 m².

Wyjścia ewakuacyjne muszą być oddalone od siebie, o co najmniej 5 m, co ma na celu ograniczenie możliwości wzajemnego utrudniania ruchu ludzi opuszczających pomieszczenie.

W analizowanym budynku występują dwa wyjścia ewakuacyjne na zewnątrz.

Łączna szerokość drzwi w świetle, stanowiących wyjścia ewakuacyjne, należy obliczyć proporcjonalnie do liczby osób mogących przebywać w nim jednocześnie, przyjmując co najmniej 0,6 m szerokości na 100 osób, lecz nie mniej niż 0,9 m w świetle ościeżnicy, a w przypadku drzwi służących do ewakuacji do 3 osób – nie mniej niż 0,8 m.

Szerokość drzwi stanowiących wyjścia ewakuacyjne z analizowanego budynku spełnia powyższe wymagania.

Wysokość drogi ewakuacyjnej powinna wynosić co najmniej 2,2 m natomiast wysokość lokalnego obniżenia 2 m, przy czym długość obniżonego odcinka drogi nie może być większa niż 1,5 m.

Warunek spełniony w analizowanym budynku.

Dopuszczalne długości dojsć ewakuacyjnych w wybranych strefach pożarowych określa poniższa tabela.

Rodzaj strefy pożarowej	Długość dojścia w m	
	przy jednym dojściu	przy co najmniej 2 dojściach ¹⁾
1	2	3
Z pomieszczeniem zagrożonym wybuchem	10	40
PM o gęstości obciążenia ogniowego $Q > 500 \text{ MJ/m}^2$ bez pomieszczenia zagrożonego wybuchem	30 ²⁾	60
PM o gęstości obciążenia ogniowego $Q < 500 \text{ MJ/m}^2$ bez pomieszczenia zagrożonego wybuchem	60 ²⁾	100
ZL I, II i V	10	40
ZL III	30 ²⁾	60
ZL IV	60 ²⁾	100

¹⁾ dla dojścia najkrótszego, przy czym dopuszcza się dla drugiego dojścia długość większą o 100 % od najkrótszego. Dojścia te nie mogą się pokrywać ani krzyżować.

²⁾ w tym nie więcej niż 20 m na poziomej drodze ewakuacyjnej.

Warunek spełniony w analizowanym budynku.

II. OKREŚLENIE WYPOSAŻENIA W WYMAGANE URZĄDZENIA PRZECIWOŻAROWE I GAŚNICE ORAZ SPOSOBY PODDAWANIA ICH PRZEGLĄDOM TECHNICZNYM I CZYNNOŚCIOM KONSERWACYJNYM.

1. WYPOSAŻENIE W GAŚNICE

Według przepisów przeciwpożarowych budynek powinien być wyposażony w gaśnice przenośne spełniające wymagania Polskich Norm, będących odpowiednikiem norm europejskich (EN) dotyczących gaśnic lub w gaśnice przewoźne.

W zależności od rodzaju palącego się materiału i sposobu jego spalania, pożary zostały podzielone na pięć grup, oznaczone literami A, B, C, D i F:

- ✓ grupę A stanowią pożary ciał stałych pochodzenia organicznego, przy spalaniu, których, obok innych zjawisk, występuje żarzenie, np. pożary drewna, papieru, tworzyw sztucznych, tkanin itp., stosuje się gaśnice pianowe lub specjalne gaśnice proszkowe (z oznaczeniem ABC – zawierające tzw. proszki fosforanowe)
- ✓ grupę B stanowią pożary cieczy palnych i substancji stałych topiących się wskutek ciepła wydzielanego przy pożarze, np. pożary benzyn, alkoholu, lakierów, rozpuszczalników, olejów, tłuszczów, smarów itp., stosuje się zamiennie gaśnice śniegowe, proszkowe lub pianowe
- ✓ grupę C stanowią pożary gazów palnych, np. pożary metanu, acetyleny, wodoru, gazu ziemnego itp., stosuje się gaśnice śniegowe i proszkowe
- ✓ grupę D stanowią pożary metali lekkich i innych substancji reagujących z wodą, np. pożary sodu, magnezu itp.
- ✓ grupę F stanowią pożary tłuszczów i olejów w urządzeniach kuchennych, stosuje się gaśnice pianowe przystosowane do tego celu, do których można zaliczyć gaśnicę GWG-2X AF specjalnie przeznaczoną do zwalczania pożarów w gastronomii i kuchniach domowych oraz gaśnice proszkowe i z dwutlenkiem węgla.

Sprzęt gaśniczy oznacza się literowym symbolem grup pożarów, do zwalczania, których jest przeznaczony.

Sprzęt i środki gaśnicze do zwalczania pożarów występujących w obrębie urządzeń elektrycznych pod napięciem znakowane są literą E w formie indeksu.

Najczęściej stosowanym podręcznym sprzętem gaśniczym są gaśnice, agregaty gaśnicze i koce gaśnicze.

Przy doborze i rozmieszczeniu podręcznego sprzętu gaśniczego należy się kierować zasadami ogólnymi, określonymi w rozporządzeniu [5], a w szczególności:

- ✓ w obiekcie, co najmniej jedna jednostka sprzętu o masie środka gaśniczego 2 kg lub 3 dm³ powinna przypadać na każde 100 m² powierzchni chronionej,
- ✓ występowanie w obiekcie wewnętrznej instalacji hydrantowej nie zwalnia z obowiązku wyposażenia w podręczny sprzęt gaśniczy,
- ✓ dla konkretnych, właściwych dla danego obiektu warunków, ilość sprzętu należy określać indywidualnie, uwzględniając podział na pomieszczenia i stanowiska pracy, łatwość dostępu do sprzętu i poziom występującego zagrożenia,
- ✓ sprzęt gaśniczy powinien być umieszczany w miejscach łatwo dostępnych i widocznych, przy wejściach i klatkach schodowych, przy przejściach i korytarzach, przy wyjściach na zewnątrz pomieszczeń,

- ✓ odległość dojścia do sprzętu z dozwolonego miejsca w obiekcie nie powinna być większa niż 30 m,
- ✓ do sprzętu powinien być zapewniony dostęp o szerokości, co najmniej 1 m,
- ✓ miejsca, w których umieszczono sprzęt gaśniczy, powinny być oznakowane pożarniczymi tablicami informacyjnymi.

Ilość i lokalizacja gaśnic:

Lp.		Rodzaj gaśnic/ Ilość	Ilość ładunku gaśniczego (minimum)
1.	PIWNICA		
	-drogi komunikacji	gaśnica GP 6 x 4 szt.	6 kg. dla 1 szt.
2.	PARTER		
	-drogi komunikacji	gaśnica GP 6 x 2 szt.	6 kg. dla 1 szt.
3.	I PIĘTRO		
	-drogi komunikacji	gaśnica GP 6 x 2 szt.	6 kg. dla 1 szt.
4.	II PIĘTRO		
	-drogi komunikacji	gaśnica GP 6 x 3 szt.	6 kg. dla 1 szt.

Miejsce lokalizacji sprzętu gaśniczego zostało przedstawione w części graficznej stanowiącej załącznik do niniejszej instrukcji. Dopuszcza się inną lokalizację podręcznego sprzętu gaśniczego niż zostało to przedstawione w części graficznej z zachowaniem zasad i przepisów określonych w niniejszej instrukcji.

2. INSTALACJA WODOCIĄGOWA PRZECIWPOŻAROWA WEWNĘTRZNA

W obiekcie zastosowano hydranty wewnętrzne 52. Rozmieszczenie hydrantów wewnątrz budynku przedstawiono w części graficznej.

3. ZAGROŻENIE WYBUCEM

Przez strefę zagrożenia wybuchem rozumie się przestrzeń, w której może występować mieszanina substancji palnych z powietrzem lub innymi gazami utleniającymi o stężeniu zawartym między dolną a górną granicą wybuchowości.

Budynek nie posiada stref zagrożonych wybuchem.

4. INSTALACJA SYGNALIZACJI POŻARU

Wykaz obiektów zobowiązanych do stosowania systemu sygnalizacji pożarowej, obejmującego urządzenia sygnalizacyjno-alarmowe, służące do samoczynnego wykrywania i przekazywania informacji o pożarze, a także urządzenia odbiorcze alarmów pożarowych, określono w § 28 rozporządzenia[5].

W omawianym obiekcie zastosowano system sygnalizacji pożarowej.

5. DŹWIĘKOWY SYSTEM OSTRZEGAWCZY

Wykaz obiektów zobowiązanych do zainstalowania dźwiękowych systemów ostrzegawczych umożliwiających rozgłaszanie sygnałów ostrzegawczych i komunikatów

głosowych na potrzeby bezpieczeństwa osób przebywających w obiekcie, nadawanych automatycznie po otrzymaniu sygnału z systemu sygnalizacji pożarowej, a także przez operatora określono w § 29 rozporządzenia[5].

Budynek nie jest wyposażony w instalację dźwiękowego systemu ostrzegawczego.

6. SYSTEM URZĄDZEŃ ODDYMIAJĄCYCH

Budynek nie jest wyposażony w system urządzeń oddymiających. Zgodnie z obowiązującym przepisem [1] właściciel nie jest zobowiązany do wykonania systemu oddymiającego.

7. AWARYJNE OŚWIETLENIE EWAKUACYJNE

Awaryjne oświetlenie ewakuacyjne należy stosować między innymi na drogach ewakuacyjnych:

- oświetlonych wyłącznie światłem sztucznym,
- w budynkach przeznaczonych przede wszystkim do pobytu ludzi o ograniczonej zdolności poruszania się,
- o powierzchni ponad 2000 m² w budynkach użyteczności publicznej
- awaryjne oświetlenie ewakuacyjne powinno działać, przez co najmniej 1 godzinę od zaniku oświetlenia podstawowego.

Zgodnie z §181 [4] w obiekcie nie jest konieczne stosowanie awaryjnego oświetlenia ewakuacyjnego.

8. OBOWIĄZUJĄCE CZASOOKRESY BADAŃ, PRZEGLĄDÓW, KONSERWACJI URZĄDZEŃ I INSTALACJI BĘDĄCYCH NA WYPOSAŻENIU OBIEKTU

Pod pojęciem urządzenia przeciwpożarowe rozumie się urządzenia (stałe lub półstałe, uruchamiane ręcznie lub samoczynnie) służące do wykrywania i zwalczania pożaru lub ograniczania jego skutków w obiektach, w których lub przy których są zainstalowane, a w szczególności: stałe i półstałe urządzenia gaśnicze i zabezpieczające, urządzenia wchodzące w skład systemu sygnalizacji pożarowej i dźwiękowego systemu ostrzegawczego, instalacje oświetlenia ewakuacyjnego, hydranty, zawory hydrantowe, pompy w pompowniach przeciwpożarowych, przeciwpożarowe kłapy odcinające, urządzenia oddymiające oraz drzwi i bramy przeciwpożarowe o ile są wyposażone w systemy sterowania.

Urządzenia przeciwpożarowe i gaśnice powinny być poddawane przeglądom technicznym i czynnościom konserwacyjnym, zgodnie z zasadami określonymi w Polskich Normach dotyczących urządzeń przeciwpożarowych i gaśnic, w odnośnej dokumentacji techniczno - ruchowej oraz instrukcjach obsługi. Przeglądy techniczne i czynności konserwacyjne powinny być przeprowadzane w okresach i w sposób zgodny z instrukcją ustaloną przez producenta, nie rzadziej jednak niż raz w roku.

8.1. Podręczny sprzęt gaśniczy

Okresowa kontrola podręcznego sprzętu gaśniczego powinna obejmować między innymi:

- oględziny ogólnego stanu, czystości i dostępności,
- czytelności, kompletności i prawidłowości napisów,
- stanu armatury i zabezpieczeń,

- terminowość badań zgodnie z przepisami UDT (dotyczy gaśnic śniegowych i innych zbiorników ciśnieniowych),
- Stan powłoki lakierniczej (ślady korozji, uszkodzenia mechaniczne),
- kontrolę masy lub objętości środka gaśniczego,
- aktywność środka gaśniczego (możliwość dalszego jego stosowania),
- kontrola stanu naboju z gazem – wyrzutnikiem.

Przeglądy konserwacyjne gaśnic mogą być prowadzone jedynie przez uprawnionych konserwatorów. Ich zadaniem jest przeprowadzenie oględzin oraz sprawdzenie prawidłowości działania elementów składowych gaśnicy, skontrolowanie ładunku środka gaśniczego oraz ładunku z gazem – wyrzutnikiem lub innego elementu napędowego. **Kontrolę gaśnic należy przeprowadzać nie rzadziej niż raz na rok** lub częściej, jeżeli wymóg taki stawia producent gaśnic. Potwierdzeniem przeprowadzenia czynności konserwacyjnych oraz sprawności gaśnicy jest etykieta naklejona przez uprawnionego konserwatora na gaśnicę.

Części niezgodne z instrukcją lub budzące wątpliwości, co do ich dalszego funkcjonowania oraz uszkodzone powinny być wymienione na nowe (oryginalne).

8.2. Hydranty wewnętrzne i zewnętrzne

Instalacje hydrantów wewnętrznych powinny być poddawane przeglądom technicznym i czynnościom konserwacyjnym.

Czynności te powinny być przeprowadzane nie rzadziej niż raz w roku. Węże stanowiące wyposażenie hydrantów wewnętrznych powinny być raz na 5 lat poddawane próbie ciśnieniowej na maksymalne ciśnienie robocze.

Regularną kontrolę wszystkich hydrantów wewnętrznych powinna przeprowadzać osoba odpowiedzialna (posiadająca odpowiednie uprawnienie).

Doroczne przeglądy i konserwacje powinny być przeprowadzane przez osobę kompetentną. Wąż hydrantu powinien być całkowicie rozwinięty, hydrant poddany ciśnieniu i sprawdzony. Jeżeli konieczne są poważniejsze naprawy, hydrant powinien być oznakowany napisem „Uszkodzony” i kompetentna osoba powinna powiadomić o tym użytkownika (właściciela).

Po przeglądzie i przeprowadzeniu niezbędnych pomiarów hydranty wewnętrzne powinny być przez kompetentne osoby oznakowane napisem „Sprawdzone”. Osoby odpowiedzialne powinny przechowywać trwale zapisy o wszystkich przeglądach, kontrolach i testach. Ponieważ przegląd i konserwacja mogą okresowo zmniejszyć efektywność zabezpieczenia przeciwpożarowego, trzeba – zależnie od przewidywanego zagrożenia pożarowego – poddać równocześnie konserwacji na danej powierzchni tylko ograniczoną liczbę hydrantów, zapewnić dodatkowe przedsięwzięcia zabezpieczające oraz przeprowadzić dodatkowy instruktaż postępowania na czas konserwacji i braku zasilania w wodę.

Dane dotyczące konserwacji i przeglądu powinny być zapisane na etykiecie, która nie może zakrywać żadnych oznaczeń producenta. Powinny się na niej znaleźć następujące dane: słowo „Sprawdzone”, nazwa i adres dostawcy hydrantu, znak jednoznacznie identyfikujący osobę kompetentną, data (rok i miesiąc) przeprowadzenia konserwacji.

Co roku wąż hydrantu powinien być całkowicie rozwinięty, hydrant poddany ciśnieniu i sprawdzony, czy wypływ wody z hydrantu jest równomierny i dostateczny (wskazane jest użycie miernika przepływu oraz miernika ciśnienia).

Natomiast hydranty zewnętrzne przeciwpożarowe powinny być co najmniej raz w roku poddawane przeglądom i konserwacji przez właściciela sieci wodociągowej przeciwpożarowej.

8.3. System sygnalizacji pożaru

Zgodnie z § 3 rozporządzenia [5] instalację sygnalizacji pożaru należy poddawać przeglądom technicznym i czynnościom konserwacyjnym w okresach i w sposób zgodny z instrukcją ustaloną przez producenta, **jednak nie rzadziej niż raz w roku.**

Procedury przeglądu systemu sygnalizacji pożarowej należy przeprowadzać zgodnie z określonymi poniżej zasadami.

Obsługa kwartalna

Co najmniej jeden raz na każde trzy miesiące, użytkownik i/lub właściciel powinien zapewnić, aby specjalista:

- sprawdził wszystkie zapisy w książce pracy i podjął niezbędne działania, aby doprowadzić do prawidłowej pracy instalacji,
- spowodował zadziałanie, co najmniej jednej czujki lub ręcznego ostrzegacza pożarowego w każdej strefie, w celu sprawdzenia czy centrala pożarowa prawidłowo odbiera i wyświetla określone sygnały, emituje alarm akustyczny oraz uruchamia wszystkie inne urządzenia ostrzegawcze i pomocnicze,
- sprawdził, czy monitoring uszkodzeń centrali pożarowej funkcjonuje prawidłowo,
- sprawdził prawidłowość sterowania drzwiami objętymi systemem kontroli dostępu,
- w miarę możliwości spowodował zadziałanie każdego łącza do straży pożarnej lub do zdalnego centrum obserwacji,
- przeprowadził wszystkie inne kontrole i próby, określone przez wykonawcę, dostawcę lub producenta,
- dokonał rozpoznania, czy w budynku nastąpiły zmiany budowlane lub w jego przeznaczeniu, które mogły wpłynąć na rozmieszczenie czujek i ręcznych ostrzegaczy pożarowych oraz sygnalizatorów akustycznych.

Każda zauważona nieprawidłowość powinna być odnotowana w książce pracy i możliwie szybko usunięta.

Obsługa roczna

Co najmniej jeden raz każdego roku, użytkownik i/lub właściciel powinien zapewnić, aby specjalista:

- przeprowadził próby zalecane dla obsługi codziennej, miesięcznej oraz kwartalnej,
- sprawdził każdą czujkę na poprawność działania zgodnie z zaleceniami producenta (dopuszcza się sprawdzanie kolejnych 25% czujek przy kolejnej kontroli kwartalnej),
- sprawdził zdatność centrali pożarowej do uaktywnienia wszystkich funkcji pomocniczych,
- sprawdził wzrokowo, czy wszystkie połączenia kablowe i sprzęt są sprawne, nieuszkodzone i odpowiednio zabezpieczone,
- dokonał oględzin, w celu ustalenia, czy w budynku nastąpiły jakieś zmiany budowlane lub w jego przeznaczeniu, które mogły wpłynąć na rozmieszczenie czujek i ręcznych ostrzegaczy pożarowych oraz sygnalizatorów akustycznych. Oględziny powinny także potwierdzić, czy pod każdą czujką jest utrzymana wolna przestrzeń co najmniej 0,5m we wszystkich kierunkach i czy wszystkie ręczne ostrzegacze pożarowe są dostępne i widoczne.
- sprawdził i przeprowadził próby wszystkich baterii akumulatorów.

Każda zauważona nieprawidłowość powinna być odnotowana w książce pracy i możliwie szybko usunięta.

W omawianym budynku nie jest zainstalowany system sygnalizacji pożaru.

8.4. Urządzenia i instalacje będące na wyposażeniu obiektu

Dla poszczególnych instalacji techniczno - użytkowych należy prowadzić oględziny, przeglądy, pomiary i próby eksploatacyjne wynikające z przepisów szczegółowych i dokumentacji techniczno - ruchowych urządzeń zasilanych odpowiednim rodzajem instalacji, a w szczególności:

- 1) pomiar rezystancji izolacji przewodów roboczych instalacji elektroenergetycznych w budynkach raz na 5 lat¹, a w obrębie pomieszczeń gdzie instalacja pracuje w uciążliwych warunkach raz na rok.
- 2) pomiar napięć i obciążeń, sprawdzenie skuteczności działania środków ochrony przeciwpożarowej - nie rzadziej, niż co pięć lat, dla instalacji nisko, średnio i wysoko prądowych instalacji elektroenergetycznych, sterowania i sygnalizacji, telefonicznych itp. - dot. pomieszczeń produkcyjnych i magazynowych,
- 3) badanie urządzeń i instalacji odgromowych ochrony podstawowej:
 - ✓ częściowe (wykonywane są podczas budowy obiektu),
 - ✓ odbiorcze (wykonywane są przy oddawaniu budynku do eksploatacji),
 - ✓ okresowe (należy wykonywać nie rzadziej, niż co pięć lat lub w przypadku przebudowy albo zmiany funkcji budynków oraz raz na rok na obiektach zagrożonych wybuchem).

Każdy obiekt wyposażony w urządzenia i instalacje odgromowe powinien mieć metrykę oraz protokoły badania takiej instalacji.

III. SPOSOBY POSTĘPOWANIA NA WYPADEK POŻARU I INNEGO ZAGROŻENIA.

1 Przyczyny powstawania pożarów.

Pożary mogą powstać na skutek bardzo wielu różnorodnych przyczyn, jednakże ponad 90 % tych przyczyn uzależnionych jest od woli człowieka.

Potencjalnymi uwarunkowaniami umożliwiającymi powstawanie i rozprzestrzenianie się pożarów są :

1. występowanie palnych materiałów w szczególności elementów wyposażenia pomieszczeń,
2. funkcjonowanie instalacji i urządzeń technicznych zagrożonych wydzielaniem ciepła w warunkach pracy awaryjnej,
3. nieprzestrzeganie przez użytkowników pomieszczeń podstawowych zasad bezpieczeństwa pożarowego.

Najczęstszymi przyczynami jest niedbalstwo, lekkomyślność lub nieostrożność ludzi, a te można podzielić na:

- 1) nieostrożność osób dorosłych
 - używanie ognia otwartego, palenie papierosów i wyrzucanie niedopałków w miejscu do tego nie przeznaczonym,
 - prowadzenie prac remontowych bez zachowania odpowiednich środków ostrożności,
- 2) wady urządzeń i instalacji energetycznych:
 - używanie urządzeń energetycznych niezgodnie z ich przeznaczeniem,

¹ Aktualne terminy badań określa Prawo Budowlane. Termin badań może ulec zmianie po opublikowaniu przepisów wykonawczych do Ustawy z dnia 10.04.1997 r. Prawo energetyczne (Dz.U. Nr 54, poz. 348)

- przeciążenie instalacji elektrycznej przez np. przyłączenie odbiorników o zbyt dużej mocy,
 - zły stan instalacji (brak przeglądów i badań),
 - używanie uszkodzonych i wadliwych urządzeń elektrycznych,
- 3) inne przyczyny:
- podpalenia,
 - wyładowania atmosferyczne,
 - wady aparatów, zbiorników i innych urządzeń.

2 Przyczyny rozprzestrzeniania się pożarów.

Nawet niewielki pożar może w każdej chwili przeistoczyć się w groźny żywioł, spowodowany następującymi przyczynami:

- 1) oddziaływaniem promieniotwórczym, przewodzącym lub za pomocą konwekcji na zgromadzone materiały palne,
- 2) zapaleniem się palnych elementów wyposażenia,
- 3) zatarasowaniem lub złym stanem dróg dojazdowych i dostępem do obiektów,
- 4) brakiem podręcznego sprzętu gaśniczego, utrudnieniem dostępu do niego, nieumiejętnością posługiwania się nim przez pracowników, a także niepodjęciem próby gaszenia,
- 5) brakiem lub złym zabezpieczeniem punktów czerpania wody dla potrzeb gaśniczych (pożarowych).

Powyższe czynniki są zagrożeniami potencjalnie możliwymi do wystąpienia jednakże w analizowanych obiektach nie stwierdzono bezpośrednich zagrożeń z tego tytułu.

3 Drogi rozprzestrzeniania się pożarów.

Drogami rozprzestrzeniania pożaru w budynku mogą być:

- wewnętrzne drogi komunikacyjne,
- elementy wystroju wnętrz,
- palna izolacja przewodów elektrycznych,
- wyposażenie pomieszczeń w meble,
- wyposażenie magazynów.

Czynnikami sprzyjającymi rozprzestrzenianiu się pożaru są ponadto:

- późne zauważenie pożaru oraz opóźnione alarmowanie,
- brak lub niewłaściwy stan techniczny instalacji i urządzeń przeciwpożarowych, gaśnic oraz brak umiejętności obsługi tego sprzętu przez pracowników.

Znaczne niebezpieczeństwo może wystąpić w przypadku powstania pożaru wskutek wydzielania się dymów i gazów pożarowych. W zależności od rodzaju palących się materiałów, dymy te zawierają toksyczne substancje lotne, szkodliwe dla zdrowia.

Dymy rozprzestrzeniają się wszystkimi możliwymi drogami, a w szczególności:

- kanałami wentylacyjnymi,
- nieszczelnościami w drzwiach, oknach i innych przegrodach.

Biorąc pod uwagę powszechnie występujące w pomieszczeniach materiały palne, należy się przede wszystkim liczyć z możliwością powstania pożarów grupy „A” tj. pożarów ciał stałych pochodzenia organicznego, w których występuje zjawisko spalania żarowego (np. materiałów takich jak papier, drewniane meble, materiały włókiennicze, itp.).

Ponadto należy się liczyć z możliwością powstania pożarów grupy „B” tj. pożarów cieczy palnych i substancji stałych topiących się (np. środków czystości, itp.)

Z mniejszym prawdopodobieństwem, mogą wystąpić także pożary:

1. grupy „C” tj. pożary gazów palnych w obrębie urządzeń gazowych oraz w przypadku prowadzenia na terenie obiektu prac remontowo-budowlanych z użyciem zestawów spawalniczych,
2. grupy „F” tj. pożary tłuszczów i olejów w pomieszczeniach kuchennych.

Niezależnie od powyższego pożary ww. grup mogą obejmować urządzenia i instalacje elektryczne pod napięciem, bądź też materiały występujące w obrębie tych urządzeń i instalacji.

Istotnym zagrożeniem dla ludzi w warunkach pożaru jest toksyczne i duszące oddziaływanie gazów i dymów pożarowych i toksycznych produktów spalania, wysoka temperatura, ograniczenie widoczności, oraz zjawiska świetlne i akustyczne działające na psychikę ludzką.

4 Zasady postępowania personelu na wypadek powstania pożaru.

W przypadku zauważenia pożaru lub innego miejscowego zagrożenia ewentualnie otrzymania wiadomości o zdarzeniu należy:

- zachować spokój,
- zawiadomić otoczenie o zaistniałym zagrożeniu,
- ustalić dokładnie miejsce powstania pożaru, określić możliwe drogi jego rozprzestrzeniania i zagrożenia dla sąsiednich pomieszczeń i ludzi przebywających w budynku,
- natychmiast zaalarmować straż pożarną (tel. 998 lub 112) i powiadomić wszystkich współpracowników, ochronę oraz pozostałych użytkowników budynku,
- informację o powstałym pożarze przekazać właścicielowi obiektu,
- spowodować odłączenie energii elektrycznej,
- równocześnie z alarmowaniem straży pożarnej należy przystąpić do gaszenia pożaru podręcznym sprzętem gaśniczym wspólnie z osobami znajdującymi się w sąsiedztwie pożaru,
- w przypadku zagrożenia wycofać się z zagrożonej strefy i czekać na przybycie jednostek straży pożarnej,
- do czasu przybycia straży pożarnej kierownictwo akcją obejmuje właściciel lub osoba przez niego upoważniona,
- po przybyciu wspomnianych wyżej jednostek personel zobowiązany jest do współpracy z dowódcą akcji ratowniczej.

INSTRUKCJA BEZPIECZEŃSTWA POŻAROWEGO
URZĄD MIEJSKI W KONINIE

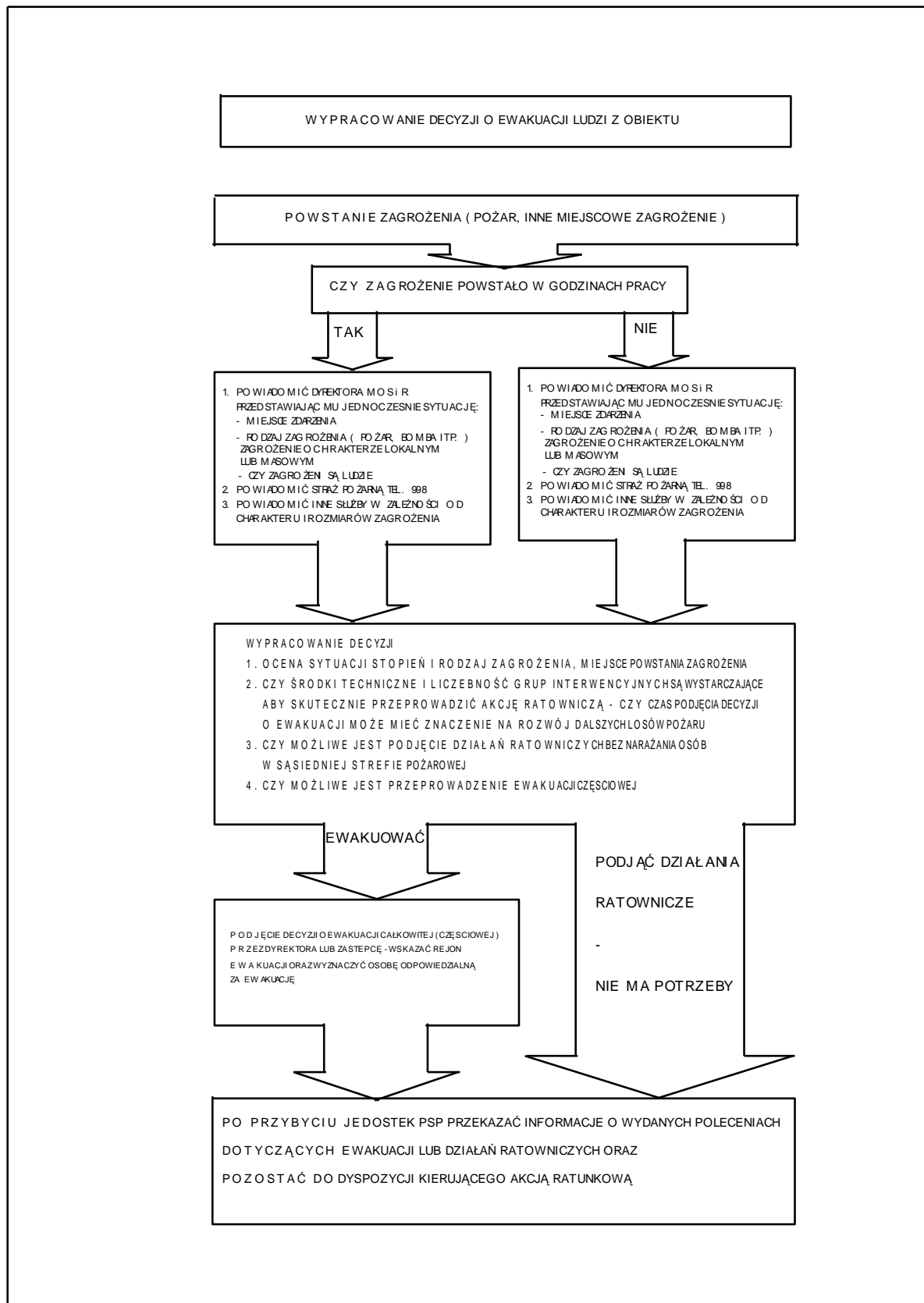

przykład

5 Zasady alarmowania jednostek straży pożarnej i innych sił ratowniczych.

Wszyscy pracownicy oraz użytkownicy w wypadku zaistnienia pożaru na terenie budynku zobowiązani są do czynnego włączenia się do akcji zmierzającej do likwidacji pożaru. Obowiązki te obejmują:

- natychmiastowe zaalarmowanie straży pożarnej (przy użyciu środków znajdujących się na terenie zakładu lub w jego pobliżu) o powstałym pożarze,
- do zaalarmowania straży pożarnej nie należy wysyłać osób młodocianych, nietrzeźwych lub osób w zaawansowanym wieku starczym. Osobę, która ma zaalarmować straż pożarną należy w sposób jednoznaczny wyznaczyć i zobowiązać do wykonania tej czynności. Zrzucenie tego obowiązku na bliżej nie określoną grupę lub ogół znajdujących na miejscu zdarzenia ludzi, może spowodować przeświadczenie, iż ktoś tą czynność wykonał lub wykonuje, a w efekcie okazuje, że nikt tego nie robił .

Prawidłowe alarmowanie straży wiąże się z podaniem następujących informacji:

- rodzaj zaistniałego zdarzenia,
- miejsce zdarzenia (dokładny adres),
- nazwisko i imię osoby zgłaszającej,
- numer telefonu, z którego następuje zgłoszenie

Osoba powiadamiająca straż pożarną powinna wyjść naprzeciw jednostkom, by właściwie pokierować je do miejsca zdarzenia.

Obowiązkiem każdego pracownika i użytkownika obiektu jest zapoznanie się z rozmieszczeniem wewnętrznych i zewnętrznych środków alarmowania, a także sygnałami alarmowymi.

Także każdy pracownik zobowiązany jest do natychmiastowego powiadomienia kierownictwa. W widocznych miejscach, wcześniej ustalonych np. portiernia, centrala telefoniczna należy umieścić wykazy telefonów służbowych i domowych, oraz adresy domowe kadry kierowniczej.

W zależności od sytuacji należy zaalarmować inne służby ratownicze takie jak:

POGOTOWIE RATUNKOWE	-	999
STRAŻ POŻARNA	-	998
POLICJA	-	997
POGOTOWIE ENERGETYCZNE	-	991
POGOTOWIE WODOCIĄGOWE	-	994
POGOTOWIE GAZOWE	-	992
TELEFON ALARMOWY		112

IV. SPOSOBY ZABEZPIECZENIA PRAC NIEBEZPIECZNYCH POD WZGLĘDEM POŻAROWYM.

Do prac pożarowo niebezpiecznych zalicza się wszystkie czynności z użyciem następujących materiałów:

- a) gazy palne,
- b) ciecze palne o temperaturze zapłonu poniżej 55°C,
- c) materiały wytwarzające w zetknięciu z wodą gazy palne,
- d) materiały zapalające się samorzutnie w powietrzu,
- e) materiały wybuchowe i pirotechniczne,
- f) materiały ulegające samorzutnie rozkładowi lub polimeryzacji,
- g) materiały mające skłonności do samozapalenia.

Do prac pożarowo - niebezpiecznych nie zalicza się natomiast czynności z użyciem w/w materiałów w miejscach przewidzianych do ich stałego stosowania i przygotowanych na stosowanie tych substancji. Nie zalicza się, więc do tych prac czynności na stanowiskach laboratoryjnych zaprojektowanych i urządzonych tak, że zostały zapewnione bezpieczne warunki użytkowania. Nie zalicza się też do prac pożarowo-niebezpiecznych prac spawalniczych na stałych stanowiskach spawalniczych. Do prac pożarowo niebezpiecznych zalicza się m.in.:

- spawanie
- lutowanie,
- zgrzewanie

prowadzone poza stanowiskami przewidzianymi do wykonywania tych prac.

Wytyczne zabezpieczenia prac niebezpiecznych pożarowo.

Przygotowanie budynku, pomieszczeń i rejonu do prowadzenia prac niebezpiecznych pożarowo polega na:

1. oczyszczeniu pomieszczeń lub miejsc, gdzie będą wykonywane prace, z wszelkich palnych materiałów lub zanieczyszczeń,
2. odsunięciu na bezpieczną odległość od miejsca prowadzenia prac wszelkich przedmiotów palnych lub niepalnych w opakowaniach palnych,
3. zabezpieczeniu przed działaniem rozprysków spawalniczych wszelkich materiałów i urządzeń palnych, których usunięcie na bezpieczną odległość nie jest możliwe, przez osłonięcie ich arkuszami blachy, płytami gipsowymi, itp.
4. sprawdzeniu, czy znajdujące się w sąsiednich pomieszczeniach materiały lub przedmioty podatne na zapalenie na skutek przewodnictwa cieplnego bądź rozprysków spawalniczych nie wymagają zastosowania lokalnych zabezpieczeń,
5. uszczelnieniu materiałami niepalnymi wszelkich przelotowych otworów instalacyjnych, kablowych, wentylacyjnych itp. znajdujących się w pobliżu miejsca prowadzenia prac,
6. zabezpieczeniu przed rozpryskami spawalniczymi lub uszkodzeniami mechanicznymi kabli, przewodów elektrycznych, gazowych oraz instalacyjnych z palną izolacją, o ile znajdują się w zasięgu zagrożenia spowodowanego pracami niebezpiecznymi pożarowo,
7. sprawdzeniu czy w miejscu planowych prac nie prowadzono tego dnia prac malarskich lub innych przy użyciu substancji łatwo zapalnych,
8. przygotowaniu w miejscu dokonywania prac niebezpiecznych pożarowo m. in.
 - napełnionych wodą metalowych pojemników na rozgrzane odpadki drutu spawalniczego, elektrod itp.,

- materiałów osłonowych izolacyjnych niezbędnych do zabezpieczenia toku prac,
 - niezbędnego sprzętu pomiarowego np. do pomiaru stężeń par i gazów palnych w rejonie prowadzenia prac,
 - podręcznego sprzętu gaśniczego,
9. zapewnieniu stałej drożności przejść i wyjść ewakuacyjnych z miejsca prowadzenia prac niebezpiecznych pożarowo.

W trakcie wykonywania prac niebezpiecznych pożarowo przy użyciu cieczy, gazów i płynów mogących tworzyć z powietrzem mieszaniny wybuchowe należy przestrzegać następujących zasad:

1. na stanowiskach pracy mogą znajdować się stosowane tam ciecze, gazy i pyły palne w ilości niezbędnej do prowadzenia prac z zapasem umożliwiającym utrzymanie ciągłości pracy danej zmiany,
2. zapas substancji znajdującej się na stanowisku pracy powinien być przechowywany w niepalnych (lub innych dopuszczalnych), nietłukących się i szczelnych opakowaniach, ustawianych w odległości co najmniej 1 m od źródeł wydzielania ciepła,
3. zabronione jest pozostawianie i przechowywanie zbędnych materiałów palnych i przedmiotów nie wykorzystywanych do wykonywania prac niebezpiecznych pożarowo, opróżnionych opakowań itp.
4. po zakończeniu prac wszystkie naczynia i pojemniki należy szczelnie zamknąć lub zabezpieczyć w inny sposób przed emisją do otoczenia znajdujących się w nich substancji tworzących z powietrzem mieszaniny wybuchowe,
5. należy na bieżąco usuwać w miarę gromadzenia się wszelkiego rodzaju odpady związane z prowadzeniem prac (np. resztki cieczy palnych, zużyte szmaty i czyściwo, wióry, trociny), składować je w przeznaczonych do tego celu pojemnikach i wnosić na zewnątrz obiektu w wyznaczone miejsca,
6. ciecze, gazy i pyły oraz ich pozostałości nie powinny zalegać na urządzeniach, stanowiskach, w przewodach wentylacyjnych, na przewodach instalacji elektrycznych i na podłożu,
7. we wszystkich pomieszczeniach (strefach), w których do prowadzenia prac używane są lub przechowywane ciecze, gazy i pyły mogące tworzyć z powietrzem mieszaniny wybuchowe, zabronione jest stosowanie otwartego ognia, palenie tytoniu oraz używanie narzędzi i innych przedmiotów mogących powodować iskrzenie,
8. zabrania się prowadzenia prac niebezpiecznych pożarowo z użyciem otwartego ognia oraz eksploatacji urządzeń elektrycznych bez stosownych atestów w pomieszczeniach (urządzeniach) zagrożonych wybuchem lub pomieszczeniach, w których wcześniej wykonywano inne prace związane z użyciem łatwopalnych cieczy lub palnych gazów, prace te mogą być prowadzone wyłącznie wtedy, gdy stężenie par cieczy lub gazów w pomieszczeniu nie przekracza 10 % ich dolnej granicy wybuchowości,
9. podgrzewanie substancji niebezpiecznych pożarowo w naczyniach i urządzeniach do tego celu nie przeznaczonych jest zabronione.

Miejsca wykonywania prac niebezpiecznych pożarowo należy wyposażyć w sprzęt gaśniczy w ilości i rodzaju umożliwiającym likwidację wszystkich źródeł pożaru.

Po zakończeniu prac niebezpiecznych pożarowo w pomieszczeniu i pomieszczeniach sąsiednich należy przeprowadzić dokładną kontrolę, mającą na celu stwierdzenie, czy nie pozostawiono tłących się lub żarzących cząstek w rejonie prowadzenia prac, i czy nie występują jakiegokolwiek objawy pożaru oraz czy sprzęt (np. spawalniczy) został zdemontowany, odłączony od źródeł zasilania i należyście zabezpieczony przed dostępem osób

postronnych. Kontrolę taką należy ponowić po upływie 4 godzin, a następnie 8 godzin; licząc od czasu zakończenia prac niebezpiecznych pożarowo (czasokres i ilość kontroli ustala komisja w protokole zabezpieczenia prac niebezpiecznych pożarowo, w zależności od stopnia zagrożenia).

Prace niebezpieczne pożarowo powinny być wykonywane wyłącznie przez osoby do tego upoważnione, posiadające odpowiednie kwalifikacje, zaś sprzęt używany do wykonywania prac powinien być sprawny technicznie i zabezpieczony przed możliwością wywołania pożaru.

Butle ze sprężonymi gazami mogą znajdować się na terenie obiektu wyłącznie w okresie prac i pod stałym nadzorem.

W przypadku prowadzenia prac spawalniczych na wysokości, butli z gazem palnym nie należy ustawiać w rejonie bezpośredniego oddziaływania spadających rozprysków spawalniczych.

V. WARUNKI I ORGANIZACJA EWAKUACJI LUDZI ORAZ SPOSOBY PRAKTYCZNEGO ICH SPRAWDZENIA.

1. ZASADY OGÓLNE

Ewakuacja to szybkie i bezpieczne opuszczenie pomieszczeń zagrożonych, wyznaczonymi drogami i wyjściami, do stref bezpiecznych.

Ewakuacja z pomieszczeń budynku może nastąpić samorzutnie, po wykryciu pożaru lub innego miejscowego zagrożenia lub po zarządzeniu ewakuacji.

Z każdego miejsca przeznaczonego na pobyt ludzi w budynku powinny być zapewnione odpowiednie warunki ewakuacji, zapewniające możliwość szybkiego i bezpiecznego opuszczenia strefy zagrożonej lub objętej pożarem, dostosowane do liczby i stanu sprawności osób przebywających w obiekcie oraz jego funkcji, konstrukcji i wymiarów, a także być zastosowane techniczne środki zabezpieczenia przeciwpożarowego, polegające na:

- zapewnieniu dostatecznej ilości i szerokości wyjść ewakuacyjnych,
- zachowaniu dopuszczalnej długości, szerokości i wysokości przejść i dojsć ewakuacyjnych,
- zapewnieniu bezpiecznej pożarowo obudowy i wydzielen dróg ewakuacyjnych oraz pomieszczeń,
- zabezpieczeniu przed zadymieniem wymienionych w przepisach techniczno - budowlanych dróg ewakuacyjnych, w tym na stosowaniu urządzeń zapobiegających zadymieniu lub zapewniających usuwanie dymu.

W sytuacji wystąpienia zagrożenia (pożar, inne miejscowe zagrożenie np. otrzymanie informacji o podłożeniu ładunki wybuchowego), powodującego konieczność przeprowadzenia ewakuacji osób i ewentualnie mienia, decyzję o jej podjęciu wydaje osoba odpowiedzialna za bezpieczeństwo obiektu, tj. właściciel lub osoba działająca z jego upoważnienia, a po przybyciu jednostki straży pożarnej lub policji dowódca tej jednostki.

Decyzja o ewakuacji musi zawierać w szczególności informacje o zakresie ewakuacji a także musi określać rejon dla gromadzenia ewakuowanych osób i ewentualnie mienia.

W sytuacji, gdy zostanie podjęta decyzja o ewakuacji osób z obiektu lub jego części należy podjąć następujące działania:

1. natychmiast powiadomić (dostępными środkami) wszystkich użytkowników i pozostałe osoby przebywające w pomieszczeniach budynku o powstaniu i charakterze zagrożenia oraz konieczności przeprowadzenia ewakuacji. Powiadomienie o

- konieczności przeprowadzenia ewakuacji powinno odzwierciedlać występujący stopień zagrożenia, lecz nie prowadzić do powstania paniki.
2. w pierwszej kolejności należy ewakuować osoby z części budynku, w której powstał pożar oraz z pomieszczeń, z których wyjście lub dotarcie do bezpiecznych dróg ewakuacji może zostać odcięte przez pożar, zadymienie lub inne zagrożenia,
 3. należy dążyć do tego aby wśród ewakuowanych w pierwszej kolejności były osoby o ograniczonej zdolności poruszania się,
 4. osoby, które nie mogą się poruszać o własnych siłach należy wynosić,
 5. osoby ewakuowane należy umieszczać na otwartej przestrzeni w bezpiecznej odległości,
 6. pomieszczenia zagrożone (objęte pożarem lub dymem) należy opuszczać pojedynczo formując na korytarzu „łańcuch” pojedynczy lub kolumnę dwójkową. Na korytarzu należy poruszać się z jednakową szybkością zależną od stopnia niebezpieczeństwa, a więc: krokiem normalnym, krokiem przyspieszonym, biegiem,
 7. użyć wszelkich dostępnych sposobów (łącznie z siłą fizyczną) w celu zapobiegania panice i przekonania ratowanych o skuteczności i bezpieczeństwie ewakuacji,
 8. stosować planową, bądź poleconą kolejność ewakuacji,
 9. użyć wszelkich dostępnych środków, aby możliwie skutecznie zabezpieczyć drogi ewakuacyjne przed rozwojem pożaru i zadymieniem,
 10. w przypadku, gdy stopień niebezpieczeństwa jest nieduży, ewakuację należy zapowiedzieć w formie oględnej, głosem spokojnym, przy czym nie zawsze należy podawać prawdziwą przyczynę,
 11. przy dużym stopniu zagrożenia życia, ewakuację chorych należy zapowiedzieć w formie bezpośredniej, lecz zachowując spokój i opanowanie,
 12. należy zapewnić całkowite zdyscyplinowanie i posłuch ewakuowanych osób,
 13. osoby odcięte od dróg wyjścia należy ewakuować na zewnątrz przy pomocy sprzętu przybyłych jednostek straży pożarnej,
 14. przy silnym zadymieniu dróg ewakuacyjnych należy poruszać się w pozycji pochylonej, starając się trzymać głowę jak najniżej, ze względu na mniejsze zadymienie w dolnych partiach pomieszczeń, a drogi oddechowe należy w miarę możliwości zasłaniać wilgotną chustką (sposób ten ułatwia oddychanie). Podczas ruchu przez mocno zadymione pomieszczenia należy poruszać się wzdłuż ścian, aby nie stracić orientacji, co do kierunku ruchu,
 15. po zakończeniu ewakuacji należy bezwzględnie sprawdzić czy w pomieszczeniach obiektu nie pozostały jakieś osoby,
 16. w chwili przybycia jednostek straży pożarnej osoba kierująca ewakuacją zobowiązana jest do złożenia informacji o przebiegu akcji, a następnie podporządkowania się dowódcy przybyłej jednostki ratowniczej.

Decyzję o ewakuacji mienia podejmuje kierujący akcją ratowniczą, gdy mienie o szczególnej wartości jest bezpośrednio zagrożone i jest to jedyny sposób jego uratowania (ewakuacja mienia nie może odbywać się kosztem sił i środków niezbędnych do ewakuacji i ratowania ludzi).

W celu zapewnienia właściwych warunków ewakuacji zabrania się:

- składowania materiałów palnych na drogach komunikacji ogólnej służącym celom ewakuacji,
- ustawiania w przejściach jakichkolwiek przedmiotów utrudniających ewakuację,
- zamykania drzwi ewakuacyjnych w sposób uniemożliwiający ich natychmiastowe otwarcie,
- ograniczania dostępu do wyjść ewakuacyjnych,

- stosowania materiałów i wyrobów budowlanych łatwo zapalnych na drogach komunikacji ogólnej, służących celom ewakuacji.

Do utrudnień jakie mogą wystąpić podczas prowadzenia ewakuacji należy zaliczyć:

- występowanie silnego zadymienia oraz występowanie toksycznych gazów pożarowych. W przypadku silnego zadymienia dróg ewakuacyjnych, należy poruszać się w pozycji przychylonej, starając się trzymać głowę jak najniżej ze względu na mniejsze zadymienie panujące w dolnych partiach pomieszczeń i dróg ewakuacyjnych. Usta i drogi oddechowe należy w miarę możliwości zasłaniać chustką zmoczoną w wodzie, sposób ten ułatwia oddychanie. Podczas ruchu przez mocno zadymione odcinki dróg ewakuacyjnych należy poruszać się wzdłuż ścian, by nie stracić orientacji, co do kierunku ruchu.
- występowanie wysokiej temperatury – rozwój pożaru polega na tym, że nawet najmniejszy płomień powoduje wzrost temperatury, wyzwala się energia cieplnej, wskutek czego ogrzewają się materiały i przedmioty znajdujące się w bezpośrednim sąsiedztwie i same zaczynają płonąć. W ten sposób zjawisko potęguje się, narasta, i staje się w końcu trudne do opanowania.
- powstanie paniki wśród grupy ewakuowanych – możliwość wybuchu paniki istnieje w obiektach, w których przebywa większa liczba ludzi. Możliwość wybuchu paniki jest zawsze większa tam, gdzie tłum tworzą ludzie przypadkowi i pomieszczenia nie są stałym miejscem ich pobytu. Pewnym jest, że ludzie wchodzący w skład tłumu ogarniętego paniką całkowicie tracą swoje indywidualne cechy osobowości i stają się elementem potężnego, groźnego, niszczącego tworu, który nie kieruje się żadnymi przesłankami logicznego myślenia i rzeczywistej oceny sytuacji,
- utrudnienie w odnalezieniu wyjścia ewakuacyjnego w przypadku braku oznakowania lub jego zasłonięcia,
- braku znajomości zasad prowadzenia ewakuacji przez personel obiektu – przede wszystkim będzie to niewiedza personelu, który zobowiązany jest do zapoznania się z niniejszym opracowaniem.

2. OZNAKOWANIE BEZPIECZEŃSTWA.

Zgodnie z § 4.2.4 Rozporządzenia MSWiA z dnia 7 czerwca 2010 r. w sprawie ochrony ppoż. budynków, innych obiektów budowlanych i terenów „właściciele, zarządcy lub użytkownicy oznakowują budynki oraz place składowe i wiaty (z wyjątkiem budynków mieszkalnych), znakami zgodnymi z Polskimi Normami w sposób zapewniający dostarczenie informacji niezbędnych do ewakuacji”. Budynek należy wyposażyć w oznakowanie bezpieczeństwa zgodne z PN - 92/ N - 01256/02 /Znaki bezpieczeństwa. Ewakuacja/ oraz z PN - ISO 8421-6 /Ochrona przeciwpożarowa. Terminologia. Ewakuacja i środki ewakuacji. Normy te stanowią, iż znaki mają być widoczne w warunkach ciemności np. po odłączeniu dopływu energii elektrycznej.







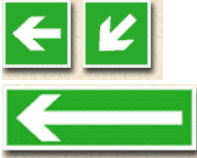

W warunkach obiektu stanowiącego przedmiot niniejszego opracowania zastosowano dwa rodzaje znaków. Zastosowano znaki wykonane z materiałów fotoluminescencyjnych oraz w oprawach oświetleniowych.

Norma określa, iż znaki powinny być widoczne w ciemnościach po upływie dwóch godzin od momentu ustania dopływu światła naturalnego lub sztucznego. Znaki, za wyjątkiem znaku "Wyjście ewakuacyjne" powinny być umieszczone na wysokości ok. 150 cm, w miejscach oświetlonych w godzinach funkcjonowania obiektu.

INSTRUKCJA BEZPIECZEŃSTWA POŻAROWEGO
URZĄD MIEJSKI W KONINIE

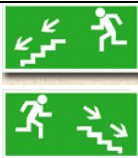
Poniżej przedstawiono wzory znaków i tablic informacyjno - ostrzegawczych z zakresu ochrony przeciwpożarowej i ewakuacji, które są wykorzystane dla potrzeb oznakowania budynku.

PN-92/ N-01256-02 Znaki bezpieczeństwa. Ewakuacja.

Nr	Znak ewakuacyjny	Znaczenie (nazwa) znaku ewakuacyjnego	Znaczenie
1.		Kierunek drogi ewakuacyjnej	Znak wskazuje kierunek do wyjścia, które może być wykorzystane w przypadku zagrożenia. Strzałki krótkie – do stosowania z innymi znakami. Strzałka długa – do samodzielnego stosowania.
2.		Wyjście ewakuacyjne	Znak stosowany do oznakowania wyjść używanych w przypadku zagrożenia.
3.		Drzwi ewakuacyjne	Znak stosowany nad drzwiami skrzydłowymi, które są wyjściami ewakuacyjnymi (drzwi lewe lub prawe).
4.		Przesunąć w celu otwarcia	Znak stosowany łącznie ze znakiem nr 3 na przesuwnych drzwiach wyjścia ewakuacyjnego, jeśli są one dozwolone.
5.		Kierunek do wyjścia drogi ewakuacyjnej	Znak wskazuje kierunek drogi ewakuacyjnej do wyjścia; może kierować w lewo lub w prawo.
6.		Kierunek do wyjścia drogi ewakuacyjnej schodami w dół	Znak wskazuje kierunek drogi ewakuacyjnej schodami w dół na lewo lub prawo.
7.		Kierunek do wyjścia drogi ewakuacyjnej schodami w górę	Znak wskazuje kierunek drogi ewakuacyjnej schodami w górę na lewo lub prawo.
8.		Pchać, aby otworzyć	Znak jest umieszczany na drzwiach dla wskazania kierunku otwierania.
9.		Ciągnąć, aby otworzyć	Znak jest umieszczany na drzwiach dla wskazania kierunku otwierania.
10.		Stłuc, aby uzyskać dostęp	Znak ten może być stosowany: a) w miejscu, gdzie jest niezbędne stłuczenie szyby dla uzyskania dostępu do klucza lub systemu otwarcia, b) gdy jest niezbędne rozbicie przegrody dla uzyskania wyjścia.

PN – 92/ N – 01256 - 01 Znaki bezpieczeństwa. Ochrona przeciwpożarowa

Nr	Znak ewakuacyjny	Znaczenie (nazwa) znaku ewakuacyjnego	Znaczenie
1.		Uruchamianie ręczne	Stosowany do wskazania przycisku pożarowego lub ręcznego sterowania urządzeń gaśniczych .
2.		Alarmowy sygnalizator akustyczny	Może być stosowany samodzielnie lub łącznie ze znakiem nr 1,
3.		Telefon do użycia w stanie zagrożenia	Znak wskazujący usytuowanie dostępnego telefonu przeznaczonego dla ostrzeżenia w przypadku zagrożenia pożarowego.
4.		Zestaw sprzętu pożarniczego	Znak ten jest stosowany dla podawania zestawu indywidualnych znaków określających sprzęt pożarniczy.
5.		Gaśnica	Znak ten jest stosowany do oznaczenia gaśnic.
6.		Hydrant wewnętrzny	Znak ten jest stosowany na drzwiach szafki hydrantowej.
7.		Drabina pożarowa	Znak ten jest stosowany do oznaczenia drabiny trwale związanej z obiektem.
8.		Zakaz gaszenia wodą	Do stosowania we wszystkich przypadkach, kiedy użycie wody do gaszenia pożaru jest zabronione.
9.		Palenie tytoniu zabronione	Do stosowania w miejscach, gdzie palenie tytoniu może być przyczyną zagrożenia pożarowego.
10.		Zakaz używania otwartego ognia – Palenie tytoniu zabronione	Do stosowania w miejscach, gdzie palenie tytoniu lub otwarty ogień mogą być przyczyną zagrożenia pożarem lub wybuchem.
11.		Kierunek do miejsca rozmieszczenia sprzętu pożarniczego lub urządzenia ostrzegającego	Do stosowania tylko łącznie ze znakami nr 1 do 3 i nr 10 do 13, dla wskazania kierunku do miejsca rozmieszczenia sprzętu pożarniczego lub urządzenia ostrzegającego.
12.		Nie zastawiać	Znak do stosowania w przypadkach, gdy ewentualna przeszkoda stanowiłaby szczególne niebezpieczeństwo (na drodze ewakuacyjnej/).

Budynek Urzędu Miejskiego w Koninie został oznakowany w sposób prawidłowy. Szczegółowy sposób oznakowania bezpieczeństwa zamieszczono w części graficznej.

Warunki ewakuacyjne są dobre przy założeniu, że:

- nie będą tarasowane i zastawiane przejścia, wyjścia i drogi ewakuacyjne,
- nie dopuści się do braku wystarczającej ilości podręcznego sprzętu gaśniczego,
- nie dopuści się do braku oznaczenia kierunków ewakuacji.

3. PRAKTYCZNE SPRAWDZENIE WARUNKÓW I ORGANIZACJI EWAKUACJI.

Łączna ilość osób będących stałymi użytkownikami w budynku Urzędu Miejskiego w Koninie wynosi 128 osób, w związku z czym **jest wymagane** praktyczne sprawdzenie warunków i organizacji ewakuacji.

Praktyczne sprawdzenie warunków ewakuacji należy dokonywać raz na dwa lata. O próbnej ewakuacji należy powiadomić Komendanta Miejskiej Straży Pożarnej w Koninie przynajmniej na 7 dni przed planowanym terminem.

Praktyczne sprawdzenie warunków i organizacji ewakuacji z całego obiektu należy zaplanować na miesiąc wrzesień każdego roku.

W części graficznej zamieszczono plan obiektu z zaznaczeniem warunków ewakuacji, ze wskazaniem kierunków i wyjść ewakuacyjnych na wypadek pożaru.

VI. ORGANIZACJA I SPOSOBY ZAZNAJAMIANIA PRACOWNIKÓW Z TREŚCIĄ INSTRUKCJI ORAZ PRZEPISAMI PRZECIWPOŻAROWYMI.

Podstawową formą zaznajamiania pracowników z przepisami przeciwpożarowymi oraz treścią niniejszej instrukcji jest uczestnictwo pracowników wykonujących prace w budynku w obowiązkowych szkoleniach przeciwpożarowych (szkoleniu podstawowym przy przyjęciu do pracy oraz szkoleniach okresowych).

Szkolenie wstępne w zakresie ochrony przeciwpożarowej ze względu na zajmowane stanowisko i wykonywaną funkcję należy przeprowadzać przed przystąpieniem do wykonywania pracy. Należy w trakcie szkolenia pouczyć o występujących zagrożeniach pożarowych oraz obowiązujących w zakładzie przepisach przeciwpożarowych, zwłaszcza dotyczących zajmowanego stanowiska.

Szkolenie okresowe winni odbywać wszyscy pracownicy bez względu na zajmowane stanowisko i funkcję, co pięć lat, dla stanowisk robotniczych co trzy lata lub każdorazowo przy zmianie procesu technologicznego w zakładzie.

Dokumentacja szkolenia z zakresu ochrony przeciwpożarowej powinna zawierać:

- listę obecności ze szkoleń,
- program szkolenia,
- oświadczenia podpisane przez pracowników, które należy przechowywać w aktach osobowych pracowników ze szkoleń specjalistycznych - zaświadczenia o ich ukończeniu.

Wzór oświadczenia umieszczono w załącznikach.

Organizacja szkoleń spoczywa na zakładzie pracy.

Celem szkoleń przeciwpożarowych jest zapoznanie pracowników z postanowieniami obowiązujących przepisów w zakresie ochrony przeciwpożarowej, **„Instrukcją bezpieczeństwa pożarowego”** oraz zarządzeniami dotyczącymi bezpieczeństwa pożarowego, w tym z następującymi zagadnieniami :

1. zagrożenia pożarowe i inne miejscowe zagrożenia występujące w obiekcie,
2. przyczyny powstawania i rozprzestrzeniania się pożarów,
3. sposobami eliminacji zagrożenia pożarowego,
4. przepisami dotyczącymi bezpieczeństwa pożarowego,

5. zadania i obowiązki pracowników w zakresie zapobiegania powstaniu pożaru lub innego miejscowego zagrożenia,
6. zadania i obowiązki pracowników w przypadku powstania pożaru lub innego miejscowego zagrożenia,
7. znajomość podręcznego sprzętu gaśniczego, urządzeń gaśniczych i sprzętu ratowniczego oraz jego praktyczne użycie.
8. warunkami prowadzenia bezpiecznej ewakuacji osób i mienia.

Szkolenia powinny być przeprowadzane przez osobę posiadającą odpowiednie kwalifikacje, zgodnie z Rozporządzeniem Ministra Spraw Wewnętrznych i Administracji z dnia 25 października 2005r. w sprawie wymagań kwalifikacyjnych oraz szkoleń dla strażaków jednostek ochrony przeciwpożarowej i osób wykonujących czynności z zakresu ochrony przeciwpożarowej. (Dz. U. Nr 215, poz. 1823.).

Przykładowy program szkolenia.

Lp.	Temat szkolenia	Ilość godz.
1.	Zagrożenie pożarowe w miejscu pracy, przyczyny powstawania i rozszerzania się pożarów. Zadania i obowiązki pracowników w zakresie zapobiegania pożarom.	1,0
2.	Zadania i obowiązki pracowników w przypadku powstania pożaru, sposoby alarmowania. Ewakuacja mienia, drogi i środki ewakuacji.	1,0
3.	Sprzęt i urządzenia gaśnicze, środki gaśnicze. Znajomość praktycznego użycia sprzętu i urządzeń gaśniczych.	1,0
RAZEM		3 godz.

Opanowanie tych zagadnień jest dowodem osiągnięcia dobrych wyników w szkoleniu, a równocześnie przyczynia się do poprawy zabezpieczenia przeciwpożarowego budynku Urzędu Miejskiego w Koninie.

Pracownicy pełniący obowiązki na poszczególnych stanowiskach ich przełożeni, a także użytkownicy pamiętać muszą, że nie działania pojedynczych osób, lecz precyzyjna i systematyczna realizacja zadań określonych dla wszystkich stanowisk pracy daje gwarancję maksymalnego zabezpieczenia całego obiektu. W takich sytuacjach powstanie pożaru będzie traktowane, jako zdarzenie losowe, a nie zaniedbanie pracownicze.

Zadania i obowiązki wynikające z niniejszej instrukcji dla pracowników i stałych użytkowników obiektu są obowiązujące. Nie respektowanie ich podczas wykonywania obowiązków służbowych stanowi naruszenie regulaminu pracy i może być podstawą stosowania sankcji dyscyplinarnych, ze zwolnieniem włącznie. Spowodowanie zagrożenia pożarowego, pożaru lub innego miejscowego zagrożenia w wyniku naruszenia postanowień niniejszego planu może być dla organów ścigania podstawą wszczęcia postępowania karnego.

Wszyscy pracownicy i stali użytkownicy zobowiązani są do zapoznania z treścią niniejszego planu oraz potwierdzenia tego własnoręcznym podpisem na stosownym oświadczeniu, przechowywanym w dokumentacji osobistej pracownika.

VII. ZADANIA I OBOWIĄZKI W ZAKRESIE OCHRONY PRZECIWOŻAROWEJ DLA OSÓB BĘDĄCYCH STAŁYMI UŻYTKOWNIKAMI URZĘDU MIEJSKIEGO W KONINIE

1. PRACODAWCA:

Zgodnie z art. 207 III § 1 pkt 1 – 3 1 kp, pracodawca jest obowiązany przekazywać pracownikom informacje o:

1. zagrożeniach dla zdrowia i życia występujących w zakładzie pracy, na poszczególnych stanowiskach pracy i przy wykonywanych pracach, w tym o zasadach postępowania w przypadku awarii i innych sytuacji zagrażających zdrowiu i życiu pracowników,
2. działaniach ochronnych i zapobiegawczych podjętych w celu wyeliminowania lub ograniczenia zagrożeń, o których mowa w pkt.1, 3 pracowników wyznaczonych do:

a. udzielania pierwszej pomocy,

b. wykonywania czynności w zakresie ochrony przeciwpożarowej i ewakuacji pracowników.

Informacja o pracownikach, o których mowa wyżej obejmuje: imię i nazwisko, miejsce wykonywania pracy, numer telefonu służbowego lub innego środka komunikacji elektronicznej.

Pracodawca, na którego terenie wykonują prace pracownicy zatrudnieni przez różnych pracodawców ,musi dostarczyć tym pracodawcom, w celu przekazania ich pracownikom powyższych informacji./ art. 208 § 3 kp./

Pracodawca jest obowiązany :

1. zapewnić środki niezbędne do udzielania pierwszej pomocy w nagłych wypadkach, gaszenia pożaru i ewakuacji pracowników,

2. wyznaczyć pracowników do:

-udzielania pierwszej pomocy,

-wykonywania czynności w zakresie ochrony przeciwpożarowej i ewakuacji pracowników, zgodnie z przepisami o ochronie przeciwpożarowej,

3. zapewnić łączność ze służbami zewnętrznymi wyspecjalizowanymi w szczególności zakresie udzielania pierwszej pomocy w nagłych wypadkach, ratownictwa medycznego oraz ochrony przeciwpożarowej.

Działanie, o których mowa wyżej powinny być dostosowane do rodzaju i zakresu prowadzonej działalności , liczby zatrudnionych

pracowników i innych osób przebywających na terenie zakładu pracy oraz rodzaju i poziomu występujących zagrożeń.

Liczba pracowników, ich szkolenie i wyposażenie powinny być uzależnione od rodzaju i poziomu występujących zagrożeń.

W przypadku możliwości wystąpienia zagrożenia dla życia lub zdrowia, pracodawca jest obowiązany :

1. niezwłocznie informować pracowników o tych zagrożeniach oraz podjąć działania w celu zapewnienia im odpowiedniej ochrony.

2. niezwłocznie dostarczyć pracownikom instrukcje umożliwiające, w przypadku wystąpienia bezpośredniego zagrożenia, przerwanie pracy i oddalenie się z miejsca zagrożenia w miejsce bezpieczne. W razie wystąpienia bezpośredniego zagrożenia dla życia lub zdrowia pracodawca jest obowiązany :

Pracodawca jest obowiązany umożliwić pracownikom, w przypadku wystąpienia bezpośredniego zagrożenia dla ich zdrowia lub życia albo zdrowia lub życia innych osób, podjęcie działań w celu uniknięcia niebezpieczeństwa – nawet bez porozumienia z przełożonym - na miarę ich wiedzy i dostępnych środków technicznych. Pracownicy, którzy podjęli te działania, nie mogą ponosić jakichkolwiek niekorzystnych konsekwencji tych działań, pod warunkiem, że nie zaniedbali swoich obowiązków.

2.INSPEKTOR OCHRONY PRZECIWOŻAROWEJ:

Do pracownika tego należy :

1. analiza i ocena stanu ochrony p. poż. obiektów, maszyn i urządzeń oraz przedkładanie wniosków zmierzających do poprawy zabezpieczenia przeciwpożarowego,

2. czuwanie nad przestrzeganiem i stosowaniem przez pracowników przepisów i instrukcji przeciwpożarowej oraz zaleceń pracodawcy w sprawach ochrony przeciwpożarowej,

3. sprawdzanie gotowości sprzętu i urządzeń przeciwpożarowych na terenie obiektu i prawidłowego ich rozmieszczenia,

4.dopilnowanie, aby naturalne i sztuczne źródła czerpania wody gaśniczej miały dogodny dojazd, stanowiska na motopompy i odpowiedni zapas wody na wypadek pożaru.

5. przeprowadzanie okresowych i doraźnych kontroli stanu bezpieczeństwa przeciwpożarowego,

6. organizowanie działalności szkoleniowej oraz ćwiczeń ewakuacyjnych raz na 2 lata .

7. zgłaszanie pracodawcy spostrzeżeń i wniosków dotyczących stanu, potrzeb i ulepszeń w zakresie ochrony przeciwpożarowej,

8. współdziałanie z właściwą terenowo komendą Państwowej Straży Pożarnej,

9. sporządzanie dokumentacji pożarowej oraz dokumentacji z przeprowadzonych ćwiczeń ewakuacyjnych,

10.udział w komisjach oceny projektowanych budowli pod względem wymogów przeciwpożarowych,

11.udzielanie pierwszej pomocy.

12.ewakuacja pracowników.

3. KADRA KIEROWNICZA:

Kierownicy komórek organizacyjnych - administracyjno - gospodarczych są odpowiedzialni za zabezpieczenie przeciwpożarowe pomieszczeń, urządzeń i instalacji w użytkowych pomieszczeniach, a w szczególności są zobowiązani:

1. dopilnować utrzymania czystości i porządku w budynku i zajmowanych pomieszczeniach,
2. zapewnić stałą konserwację urządzeń i instalacji elektrycznych, piorunochronnych, grzewczych i gazowych,
3. wyposażyć budynki i pomieszczenia w instrukcje alarmowe, tablice informacyjne i znaki bezpieczeństwa pożarowego /oznakowanie dróg ewakuacyjnych, urządzeń elektrycznych, zakazu używania otwartego ognia itp./,
4. dopilnować, aby nie gromadzono na korytarzach i klatkach schodowych jakichkolwiek przedmiotów utrudniających przejście oraz aby nie zastawiano wyjść dodatkowych.

Kierownicy pozostałych komórek organizacyjnych są obowiązani:

- zapewnić właściwe warunki zabezpieczenia przeciwpożarowego w użytkowanych pomieszczeniach,
- zapewnić bezpieczną eksploatację przydzielonych urządzeń,
- nadzorować przez podległych pracowników postanowień zawartych w niniejszej Instrukcji oraz w innych przepisach ogólnych,
- stosować odpowiednie sankcje w stosunku do pracowników winnych zaniedbań stwarzających możliwość powstania pożaru.

4. POZOSTALI PRACOWNICY:

Wszyscy pracownicy, bez względu na zajmowane stanowisko służbowe zobowiązani są do przestrzegania nakazów i zakazów dotyczących zabezpieczenia przeciwpożarowego pomieszczeń, a w szczególności:

1. znać obowiązujące przepisy przeciwpożarowe w zakresie zapobiegania pożarom i zwalczania pożarów, w tym także postanowienia niniejszej instrukcji i ściśle ją przestrzegać,
2. dbać o właściwy stan zabezpieczenia przeciwpożarowego na swoim stanowisku pracy,
3. niezwłocznie powiadamiać osoby odpowiedzialne za stan zabezpieczenia przeciwpożarowego o wszelkich spostrzeżeniach, brakach, które mogą być bezpośrednio lub pośrednio przyczyną powstania pożaru,
4. brać udział w szkoleniach z zakresu ochrony przeciwpożarowej,
5. brać udział w akcjach ratowniczo-gaśniczych, podporządkowując się w tym zakresie kierującemu akcją, oraz uczestniczyć w ćwiczeniach ewakuacyjnych.

A. obowiązki pracowników zatrudnionych w magazynach , archiwach, przy obsłudze kserokopiarek

Pracownicy zatrudnieni w magazynach , archiwach , pomieszczeniach z kserokopiarkami oraz ich kierownicy ponoszą odpowiedzialność za stan zabezpieczenia przeciwpożarowego powierzonego mienia, a w szczególności zobowiązani są do:

- przestrzegania zakazu palenia tytoniu i używania ognia otwartego w pomieszczeniach magazynowych ,archiwum pomieszczeniach kserokopiarek i tam, gdzie istnieje taki zakaz,
- dopilnowania ,aby przed wejściem do tych pomieszczeń zostały umieszczone oznakowania zakazujące używania otwartego ognia i palenia tytoniu, oraz zapisy ostrzegawcze i ewakuacyjne,
- dopilnowania właściwego rozmieszczenia sprzętu gaśniczego, nie tarasowania dostępu do tego sprzętu.
- przestrzegania zakazu instalowania przenośnych elektrycznych urządzeń grzewczych z odkrytym elementem grzejnym,
- przestrzegania zakazu przechowywania materiałów palnych w odległości mniejszej niż 0.5 m od urządzeń i instalacji , których powierzchnie zewnętrzne mogą się nagrzać do bardzo wysokich temperatur,
- nie składowania materiałów pod tablicami rozdzielczymi, na grzejnikach centralnego ogrzewania, przewodach elektrycznych,
- nie tarasowania materiałami i urządzeniami dróg dojścia do pomieszczeń, przejść, dróg ewakuacyjnych,
- zgłaszania przełożonemu nieprawidłowości ,usterek zagrażających bezpieczeństwu pożarowemu,
- dopilnowania, aby po zakończeniu pracy pozostawić uprzątnięte przejścia i drogi ewakuacyjne , dojazdowe oraz pozamykanie okien oraz zamknięcia drzwi awaryjnych.

B. obowiązki personelu sprząającego

- wykonywanie pracy zgodnie z zasadami bezpieczeństwa pożarowego,
- utrzymywanie czystości poprzez systematyczne usuwanie śmieci , odpadków papieru do odpowiednich pojemników poza teren sprzątanym pomieszczeń,
- dopilnowanie wygaszenia oświetlenia oraz wyłączenia urządzeń elektrycznych nie przystosowanych do pracy ciągłej,
- zamknięcie pomieszczeń po zakończeniu sprzątania i umieszczenie kluczy w ustalonym miejscu,
- zgłaszanie przełożonemu stwierdzonych nieprawidłowości w przeciwpożarowym zabezpieczeniu pomieszczeń / nie wyłączone urządzenia elektryczne, grzejne, maszyny, oświetlenie przez poszczególnych pracowników /,
- dokonywanie przeglądu pomieszczeń po zakończeniu pracy i sprawdzenie , czy nie został zaprószony ogień w pomieszczeniach , czy na przewodach elektrycznych nie pozostawiono materiałów palnych, czy drzwi i okna zostały dokładnie zamknięte,
- składowanie w ustalonych pomieszczeniach przyrządów do sprzątania,
- znajomość instrukcji alarmowania i zachowania się na wypadek pożaru.

VIII. WNIOSKI I ZALECENIA

1. Obowiązki i wymagania określone w treści instrukcji wymagają bieżącej realizacji w terminach i zakresie przewidzianym w przepisach i niniejszą instrukcją.
2. Zapoznać pracowników i stałych użytkowników z przepisami przeciwpożarowymi, zasadami bezpieczeństwa pożarowego oraz prowadzeniem ewakuacji zgodnie z treścią niniejszej instrukcji w toku szkolenia okresowego.
3. Przeglądy i konserwację podręcznego sprzętu gaśniczego oraz urządzeń przeciwpożarowych prowadzić nie rzadziej niż jeden raz w roku lub każdorazowo po jego użyciu,
4. Zapewnić drożność dróg ewakuacyjnych,
5. Zapewnić dostęp do podręcznego sprzętu gaśniczego znajdującego się w budynku,
6. Badania stanu technicznego instalacji elektrycznej prowadzić co najmniej jeden raz w ciągu pięciu lat,
7. Zabrania się wprowadzania jakichkolwiek zmian mających wpływ na pogorszenie stanu bezpieczeństwa pożarowego bez konsultacji ze specjalistą z dziedziny ochrony przeciwpożarowej,
8. Niniejszą Instrukcję Bezpieczeństwa Pożarowego należy aktualizować nie rzadziej niż raz na dwa lata.
9. Egzekwować od osób przebywających w budynku przestrzeganie zasad bezpieczeństwa p.poż.,
10. W przypadku prowadzenia prac spawalniczych przestrzegać zasad określonych w niniejszej instrukcji
11. Praktyczne sprawdzenie organizacji oraz warunków ewakuacji po wcześniejszym powiadomieniu Komendanta Miejskiego Państwowej Straży Pożarnej w Koninie.

Oświadczenie o przestrzeganiu przepisów p. poż w zakresie prowadzenia prac
niebezpiecznych pożarowo

.....
pieczętka

....., dnia.....20.. roku

OŚWIADCZENIE

Oświadczam, że zobowiązuję się do przestrzegania obowiązujących przepisów przeciwpożarowych w zakresie prowadzenia prac niebezpiecznych pożarowo oraz usuwania stwierdzonych zagrożeń pożarowych.

Protokół zabezpieczenia ppoż. prac pożarowo niebezpiecznych

PROTOKÓŁ
ZABEZPIECZENIA PRZECIWPOŻAROWEGO PRAC
NIEBEZPIECZNYCH POŻAROWO

Nazwa i określenie budynku - pomieszczenia i miejsca, w którym przewiduje się wykonywanie prac niebezpiecznych pożarowo

.....
.....
.....

Określić właściwości pożarowe materiałów palnych występujących na terenie prac niebezpiecznych pożarowo, czy jest zagrożenie wybuchem

.....
.....
.....

Rodzaj elementów budowlanych (zapalność) występujących w danym budynku, pomieszczeniu lub rejonie przeprowadzanych prac niebezpiecznych pożarowo

.....
.....
.....

Sposób zabezpieczenia przeciwpożarowego budynku, pomieszczenia, stanowiska urządzenia itp. na okres wykonywania prac niebezpiecznych pożarowo

.....
.....
.....

Ilość i rodzaje podręcznego sprzętu gaśniczego do zabezpieczania toku prac niebezpiecznych pożarowo

.....
.....
.....

Środki i sposób alarmowania straży pożarnych oraz współpracowników w przypadku zaistnienia pożaru

INSTRUKCJA BEZPIECZEŃSTWA POŻAROWEGO
URZĄD MIEJSKI W KONINIE

.....
.....

Osoba(y) odpowiedzialne za całokształt przygotowania zabezpieczenia przeciwpożarowego toku prac niebezpiecznych pożarowo

.....
.....

Osoba(y) odpowiedzialne za nadzór nad stanem bezpieczeństwa pożarowego w toku wykonywania prac niebezpiecznych pożarowo

.....
.....

Osoby zobowiązane do przeprowadzenia kontroli rejonu prac niebezpiecznych pożarowo po ich zakończeniu

.....
.....

PODPISY CZŁONKÓW KOMISJI

.....

.....

.....

1.1 Wzór zezwolenia na prowadzenie prac niebezpiecznych pożarowo

.....
pieczęć zakładu pracy

ZEZWOLENIE NR

**NA PRZEPROWADZENIE PRAC NIEBEZPIECZNYCH
POŻAROWO
(SPAWANIE, CIĘCIE, LUTOWANIE, NAGRZEWANIE).**

Miejsce pracy.....
.....
.....

Rodzaj pracy.....
.....
.....

Czas pracy od dnia..... godzina.....
do dnia..... godzina.....

Zagrożenie pożarowe (wybuchowe).....
.....
.....

Sposób zabezpieczenia przed możliwością zainicjowania pożaru(wybuchu)
.....
.....
.....

Środki zabezpieczenia prac niebezpiecznych pożarowo.....
Sposób wykonania prac niebezpiecznych pożarowo.....
.....
.....

Dane osobowe (uprawnienia) pracownika wykonującego prace niebezpieczne
pożarowo.....

Odpowiedzialni za:

1. Przygotowanie miejsca pracy, środki zabezpieczenia miejsca pracy

Imię i nazwisko.....

podpis odpowiedzialnego.....

2. Zabezpieczenie prac niebezpiecznych pożarowo

Imię i nazwisko.....

podpis odpowiedzialnego.....

3. Kontrolę miejsca spawania po ich zakończeniu (..... godzin)

Imię i nazwisko.....

podpis odpowiedzialnego.....

4. Bezpieczne prowadzenie prac niebezpiecznych pożarowo

Imię i nazwisko.....

podpis wykonującego prace

Imię i nazwisko.....

podpis właściciela obiektu

....., dnia.....20....roku

Prace niebezpieczne pożarowo zakończono dnia.....godz.

Podpis wykonującego prace

Kontrolę miejsca prac po ich zakończeniu, zakończono dnia godz.

Podpis właściciela

Miejsce wykonywania prac niebezpiecznych pożarowo przekazano:

(podać imię i nazwisko).....

dnia.....godz.....

Podpis.....

1.2 Książka kontroli prac niebezpiecznych pożarowo

KSIĄŻKA KONTROLI PRAC NIEBEZPIECZNYCH POŻAROWO

LP	Nazwa budynku, pomieszczenia, w którym wykonuje się prace pożarowo niebezpieczne	Data i godzina		Imiona i nazwiska prowadzących prace pożarowo niebezpieczne	Data i godzina kontroli prac pożarowo niebezpiecznych	Spostrzeżenia kontrolującego prace pożarowo niebezpieczne (czytelny podpis)
		rozpoczęcia prac pożarowo niebezpiecznych	zakończenia prac pożarowo niebezpiecznych			
1.					po zakończeniu prac	
2.					po 30 minutach od zakończenia prac	
3.					po 1 godzinie od zakończenia prac	
4.					po 2 godzinach od zakończenia prac	
5.					po 4 godzinach od zakończenia prac	
6.					po 8 godzinach od zakończenia prac	

Oświadczenie o zapoznaniu i przeszkoleniu w zakresie przepisów
i wymogów ochrony przeciwpożarowej

OŚWIADCZENIE

Nazwisko i imię

Stanowisko /pełniona funkcja/.....

Niniejszym oświadczam, że zostałam (łem) zapoznany i przeszkolony w zakresie przepisów i wymogów ochrony przeciwpożarowej obowiązujących w obiekcie, które zobowiązuję się przestrzegać. Poinformowano mnie również o rodzajach podręcznego sprzętu gaśniczego i sposobach jego uruchamiania oraz o zasadach postępowania na wypadek pożaru, w tym również dotyczących ewakuacji ludzi i mienia.

.....
(podpis szkolącego)

.....
(podpis szkolonego)

Oświadczenie o zapoznaniu się z treścią instrukcji bezpieczeństwa pożarowego

.....
pieczęć firmy pracownika

.....
imię i nazwisko

stanowisko

.....

OŚWIADCZENIE

Oświadczam, że zapoznałem się z treścią niniejszej instrukcji bezpieczeństwa pożarowego i zobowiązuję się do przestrzegania postanowień i obowiązków w niej zawartych.

.....
podpis pracownika

**Wykaz numerów telefonów osób
które należy powiadomić w razie pożaru**

L. p.	Imię i nazwisko	Stanowisko, funkcja	Adres zamieszkania	Numery telefonów
1.				
2.				
3.				
4.				
5.				
6.				
7.				
8.				
9.				
10.				
11.				
12.				
13.				
14.				
15.				

**ZACHOWANIE SIĘ
W PRZYPADKU POŻARU**

I. OSTERZEGANIE I ALARMOWANIE

Każdy pracownik, który zauważył pożar powinien bezzwłocznie:

1. Powiadomić o zaistniałym pożarze dyrektora budynku i podporządkować się jego poleceniom.
2. Przystąpić do gaszenia pożaru przy użyciu środków gaśniczych (gaśnica, hydrant, koc gaśniczy).
3. Usunąć z rejonu zagrożenia wszystkie przedmioty mogące powodować rozprzestrzenianie pożaru.
4. Niezwłocznie należy zawiadomić:
 - a) Osoby, które znajdują się w strefie zagrożenia,
 - b) Państwową Straż Pożarną – tel. 998 lub 112,
 - c) Właściciel obiektu – tel.
 - d) Kierownik obiektu – tel.
5. Alarmując Straż Pożarną należy podać:
 - dokładny adres, nazwę obiektu, miejsce pożaru (np. budynek, pomieszczenia biurowe),
 - co się pali (np. pali się pracownia chemiczna, paliwo w kotłowni),,
 - numer telefonu, z którego się dzwoni oraz swoje imię i nazwisko.

UWAGA!!! SŁUCHAWKĘ NALEŻY ODŁOŻYĆ DOPIERO PO OTRZYMANIU POTWIERDZENIA, ŻE STRAŻ POŻARNA PRZYJĘŁA ZŁOSZENIE.

Oczekując przybycia Straży pożarnej należy dążyć do ograniczenia rozmiarów pożaru przez:

- gaszenie wszelkimi dostępnymi i dozwolonymi środkami,
- przygotowanie najdogodniejszych warunków działania dla Straży Pożarnej, czyli: wyznaczyć pilota dla nadjeżdżających jednostek Straży Pożarnej, przygotowanie dróg dojazdowych oraz dostępu do stanowisk, w obrębie przewidzianych działań gaśniczych – w miarę możliwości i zależności od potrzeb – wyłącznie dopływu energii elektrycznej, uruchomienie urządzeń gaśniczych.

II. AKCJA RATOWNICZO – GAŚNICZA

1. Równocześnie z alarmowaniem Straży Pożarnej można przystąpić do akcji ratowniczo – gaśniczej przy pomocy podręcznego sprzętu gaśniczego, znajdującego się w pobliżu, jeżeli pożar nie przybrał dużych rozmiarów. Gaszenie pożarów można podejmować tylko w

początkowej fazie przy małym zadymieniu w sytuacji, gdy pożar obejmuje niewielkie urządzenia, fragmenty wystroju wnętrza, pojedyncze meble. Działania prowadzone po zadymieniu przestrzeni objętej pożarem stają się niebezpieczne dla osób nie posiadających odpowiedniego zabezpieczenia dróg oddechowych, ubrań ochronnych i zawodowego przygotowania.

2. Do czasu przybycia jednostek pożarniczych, kierownictwo akcji obejmuje Dyrektor lub jego zastępca, ewentualnie osoba najbardziej energiczna i opanowana, która samorzutnie objęła kierowanie akcją.

3. Dowódcy Jednostki Straży Pożarnej przybyłej na miejsce zdarzenia należy udzielić informacji dotyczącej:

- źródła pożaru,
- lokalizacji głównego wyłącznika prądu i wyłączników instalacji gazowej,
- punktów czerpania wody,
- miejsc szczególnie niebezpiecznych pożarowo.

4. Każda osoba przystępująca do akcji ratowniczo – gaśniczej powinna pamiętać, że:

- a) w pierwszej kolejności należy ewakuować wszystkie osoby znajdujące się w zagrożonej pożarem strefie,
- b) należy wyłączyć dopływ prądu elektrycznego do pomieszczeń i urządzeń objętych lub zagrożonych pożarem,
- c) należy usunąć z miejsc zagrożonych ogniem wszystkie materiały palne, butle z gazem, naczynia z płynami łatwopalnymi, cenne urządzenia i ważne dokumenty,
- d) nie wolno stosować wody, gaśnic pianowych i płynowych z oznaczeniami AB do gaszenia instalacji gazowych i urządzeń elektrycznych będących pod napięciem,
- e) zabrania się otwierania bez potrzeby drzwi i okien do pomieszczeń, w których powstał pożar, ponieważ dopływ powietrza sprzyja rozprzestrzenianiu się ognia.

III. ZASADY POSTĘPOWANIA W CZASIE EWAKUACJI OSÓB

1. Po usłyszeniu ostrzeżenia o pożarze przekazać ostrzeżenie osobom znajdującym się w pobliżu, zamknąć okna i wyjść z pomieszczenia na drogę ewakuacyjną.

2. Wyznaczone wcześniej osoby powinny powiadomić inne osoby znajdujące się w strefach z ograniczonym dostępem, o pożarze i konieczności opuszczenia obiektu.

3. Po wyjściu z pomieszczeń i przemieszczaniu się w obszarach zadymionych, należy poruszać się w taki sposób, aby głowa była jak najniżej, a usta i nos zasłonięte np. wilgotną tkaniną

4. Nie korzystać z wind w czasie ewakuacji osób.

5. Po opuszczeniu zagrożonej strefy należy udać się w miejsce wskazane przez kierującego akcją ratowniczo – gaśniczą, pozostać na miejscu i nie oddalać się bez zgody przełożonych.

IV. UWAGI

1. Straż Pożarna prowadząca działania w rejonie zagrożenia podejmuje odpowiedzialność za podejmowane decyzje, a polecenia dowódcy przybyłej jednostki muszą być bezwzględnie realizowane przez osoby, które zostały do tego zobowiązane.
2. Właściciel (lub osoba go zastępująca) jest odpowiedzialny za zabezpieczenie miejsca pożaru i wystawienie posterunku pogorzelskiego w celu zapobiegania powstawaniu pożaru wtórnego.
3. Gaśnice użyte do gaszenia pożaru należy zebrać i oddać administratorowi budynku do poddania ich zabiegom konserwacyjnym w celu przywrócenia do stanu używalności.

**Miejscem zbiórki w czasie akcji ewakuacyjnej jest plac przed
Urzędem Miejskim!**

ZACHOWANIE SIĘ W PRZYPADKU ZAMACHU TERRORYSTYCZNEGO

I. INFORMACJE OGÓLNE DOTYCZĄCE TERRORYZMU

Terroryzm, to szeroki termin oznaczający użycie siły lub przemocy w stosunku do osób lub własności, w celu:

- zastraszenia,
- przymuszenia, lub
- okupu.

Skutki terroryzmu mogą obejmować znaczną liczbę ofiar, uszkodzenia budynków, zakłócenia w dostępie do podstawowych usług, takich jak: elektryczność, dostawy wody, opieka medyczna, telekomunikacja, komunikacja miejska.

W strukturach polskiej Policji funkcjonują pododdziały antyterrorystyczne i komórki minersko-pirotechniczne, specjalnie przygotowywane do tego, aby zapobiegać i stawiać czoła aktom terroru.

Najgroźniejszym z możliwych aktów terrorystycznych jest **zamach bombowy**.

Specyfika zamachu bombowego polega na tym, że nie rozróżnia on „swoich” czy „obcych” – w odróżnieniu od działań terrorystycznych polegających na porwaniu określonego człowieka lub organizacji zamachu na określoną osobę.

W przypadku ataku terrorystycznego, szczególnie bombowego w większości przypadków ofiarami są ludzie, którzy nie mają nic wspólnego z działaniami politycznymi!

Zdarzają się przypadki, że podłożona bomba zostanie ujawniona przed eksplozją. Specjaliści posługują się w tym przypadku terminem „**incydent bombowy**”.

Właściwe zachowanie w przypadku wystąpienia takiej sytuacji jest niezwykle ważne dla przebiegu zdarzenia, jego skutków i działania specjalistów policyjnych.

Informacji o zagrożeniu incydem bombowym nie wolno bagatelizować ani lekceważyć.

ZAPAMIĘTAJ!

- Wybuch jest sytuacją nagłą i nieodwracalną;
- Jeśli widzisz „bombę”, to ona „widzi” też ciebie, a to oznacza, że jesteś w polu jej rażenia.

II. SYMPTOMY WYSTĄPIENIA ZAGROŻENIA INCYDENTEM BOMBOWYM.

Podstawową cechą terroryzmu jest to, że nie ma wyraźnych znaków ostrzegawczych o możliwości wystąpienia zamachu lub są one trudno dostrzegalne. Dlatego zwracaj uwagę na to, co dzieje się w najbliższym otoczeniu, np. podczas zakupów, w podróży, podczas uczestnictwa w imprezach masowych, uroczystościach religijnych i innych miejscach publicznych, gdzie przebywa duża liczba ludzi.

Zainteresowania i uwagi wymagają:

- rzucające się w oczy nietypowe zachowania osób;
- pozostawione bez opieki przedmioty typu: teczki, paczki, pakunki itp.;
- osoby ubrane nietypowo do występującej pory roku;
- samochody, a w szczególności **furgonetki** pozostawione w nietypowych miejscach tj. w pobliżu kościołów, synagog, meczetów lub miejsc organizowania imprez masowych, zawodów sportowych i zgromadzeń.

Należy jednak pamiętać, że terrorysta nie zawsze musi wyróżniać się z tłumu szczególnym wyglądem. O swoich spostrzeżeniach poinformuj: służby odpowiedzialne za bezpieczeństwo obiektu, Straż Miejską lub Policję.

III. JAK POSTĘPOWAĆ W SYTUACJACH ZAGROŻENIA INCYDENTEM BOMBOWYM

Oto kilka rad, przygotowanych przez ekspertów z Biura Operacji Antyterrorystycznych Komendy Głównej Policji.

Możesz przygotować się na wypadek powstania tego typu zagrożenia w miejscach użyteczności publicznej:

- pomyśl, którędy w pośpiechu można się ewakuować z budynku, metra, sklepu lub innych zatłoczonych miejsc. **Zapamiętaj, gdzie znajdują się klatki schodowe i wyjścia ewakuacyjne, a przede wszystkim tzw. drogi ewakuacyjne.**
- zwróć uwagę na ciężkie lub łatwo tłukące się przedmioty, które mogą być przesunięte, zrzucone lub zniszczone podczas wybuchu. **Zapamiętaj elementy z najbliższego otoczenia.**

Pamiętaj o tym, aby nie przyjmować od obcych osób żadnych pakunków, nie pozostawiać własnego bagażu bez opieki.

Jeżeli jesteś osobą, która dowiedziała się o podłożeniu ładunku wybuchowego lub ujawniła przedmiot niewiadomego pochodzenia, co do którego istnieje podejrzenie, że może on stanowić zagrożenie dla osób i mienia, powinieneś natychmiast ten fakt zgłosić:

- służbom odpowiedzialnym za bezpieczeństwo na tym terenie - w najbliższej jednostce Policji lub Straży Miejskiej, władzom administracyjnym.

Informacji takiej nie należy rozpowszechniać, gdyż jej przekazanie osobom trzecim, może doprowadzić do paniki i w konsekwencji utrudnić przeprowadzenie sprawnej ewakuacji osób z zagrożonego miejsca.

Zawiadamiając Policję staraj się podać następujące informacje:

- rodzaj zagrożenia i źródło informacji o zagrożeniu (informacja telefoniczna, ujawniony podejrzany przedmiot),
- treść rozmowy z osobą przekazującą informację o podłożeniu ładunku wybuchowego,

- numer telefonu, na który przekazano informację o zagrożeniu oraz dokładny czas jej przyjęcia,
- opis miejsca i wygląd ujawnionego przedmiotu.

Ogłoszenie alarmu bombowego oraz procedury postępowania w czasie zagrożenia „bombowego”

1. Do czasu przybycia Policji należy w miarę istniejących możliwości zabezpieczyć zagrożone miejsce, zachowując elementarne środki bezpieczeństwa, bez narażania siebie i innych osób na niebezpieczeństwo.
2. Po przybyciu Policji na miejsce incydentu bombowego, przejmuje ona dalsze kierowanie akcją.
3. Należy bezwzględnie wykonywać polecenia policjantów.
4. Przy braku informacji o konkretnym miejscu podłożenia „bomby” użytkownicy pomieszczeń powinni sprawdzić swoje miejsce pracy i jego bezpośrednie otoczenie celem odnalezienia przedmiotów nieznanego pochodzenia.
5. Podejrzanych przedmiotów NIE WOLNO DOTYKAĆ! O ich lokalizacji należy powiadomić administratora obiektu.
6. Pomieszczenia ogólnodostępne (korytarze, klatki schodowe, windy, toalety, piwnice, strychy) oraz najbliższe otoczenie zewnętrzne obiektu sprawdzają i przeszukują osoby wyznaczone lub służby odpowiedzialne za bezpieczeństwo w danej instytucji.
7. Po ogłoszeniu ewakuacji należy zachować spokój i opanowanie, pozwoli to sprawnie i bezpiecznie opuścić zagrożony rejon.
8. Po ogłoszeniu ewakuacji w miejscu twojej pracy należy je opuścić, zabierając rzeczy osobiste (torebki, siatki, nesesery itp.).
9. Identyfikacją i rozpoznawaniem zlokalizowanego ładunku wybuchowego oraz jego neutralizacją zajmują się uprawnione i wyspecjalizowane jednostki i komórki organizacyjne Policji.

Jak powinieneś zachować się po otrzymaniu informacji o podłożeniu lub groźbie podłożenia "bomby"

- Podczas działań, związanych z neutralizacją „bomby”, zastosuj się do poleceń Policji.
- Ciekawość jest niebezpieczna - jak najszybciej oddal się z miejsca zagrożonego wybuchem. Po drodze informuj o zagrożeniu jak największe grono osób, będących w strefie zagrożonej lub kierujących się w jej stronę.
- Po ogłoszeniu alarmu i zarządzeniu ewakuacji w obiektach publicznych, np. supermarketach, halach widowiskowo-sportowych, kinach, niezwłocznie udaj się do wyjścia, zgodnie ze wskazaniem administratora budynku lub wskazaniem upoważnionych osób.
- W przypadku włączenia parkingu dla pojazdów w strefę zagrożenia, nie „ratuj” na siłę swojego samochodu – życie jest ważniejsze.

INSTRUKCJA BEZPIECZEŃSTWA POŻAROWEGO
URZĄD MIEJSKI W KONINIE

- Powyższe procedury obowiązują także we wszystkich rodzajach transportu publicznego.

PODSUMOWUJĄC - PAMIĘTAJ

- **Zachowaj spokój i zorientuj się jak bezpiecznie opuścić niebezpieczną strefę;**
- **Zawsze stosuj się do poleceń osób kierujących akcją ewakuacyjną lub ratowniczą;**
- **Jeżeli nie podjęto działań zapobiegawczych powiadom stosowne służby;**
- **Nigdy nie dotykaj podejrzanych przedmiotów niewiadomego pochodzenia pozostawionych bez opieki.**

Postępowanie w przypadku pożaru **ZACHOWAĆ SPOKÓJ !!!**

1. Zgłosić
pożar



STRAŻ POŻARNA
tel. nr **998**
lub **112**

Podać: KTO zgłasza? CO się pali? GDZIE? (adres) ?

2. Udać się
niepełnosprawne
w miejsce
bezpieczne
pożarowymi



- zabrać osoby
- zamykać drzwi
- poruszać się drogami
- zwracać uwagę na

polecenia

3. Podjąć próbę gaszenia pożaru

Używaj gaśnic!



Używaj hydrantów!



Używaj kocy gaśniczych



Pamiętaj! Nie gasimy wodą urządzeń elektrycznych pod napięciem!

GRUPY POŻARÓW – OPIS

Sposób użycia gaśnicy w razie pożaru:

- 1. Zdjąć z wieszaka i podbiec z nią do miejsca pożaru.**
- 2. Po dostarczeniu gaśnicy na miejsce pożaru zerwać plombę i zawleczkę.**
- 3. Uruchamiamy dźwignię lub zbijak i kierujemy strumień w ognisko pożaru.**
- 4. Działanie gaśnicy można w każdej chwili przerwać przez zwolnienie dźwigni uruchamiającej lub dźwigni prądowniczej.**
- 5. Ze względu na swoją budowę gaśnica prawidłowo pracuje tylko w pozycji pionowej.**





GRUPA A - POŻARY CIAŁ STAŁYCH POCHODZENIA ORGANICZNEGO

Stale materiały palne [np. drewno, papier, węgiel, tkaniny, słoma] mogą pod wpływem ciepła ulegać rozkładowi i wydzielać przy tym gazy palne

i pary. Ich obecność powoduje, że materiały te palą się płomieniem. Jeśli materiał nie ma tych właściwości to spala się przez żarzenie. Na szybkość palenia się ciał stałych wpływają:

- stopień ich rozdrobnienia (stykanie się większej powierzchni z tlenem),
- wydzielanie się gazów i par,
- większe chemiczne pokrewieństwo z tlenem.

Rozdrobnione materiały palne mogą być szybko przemieszczane wskutek działania prądów pożarowych i powietrza powodujących rozprzestrzenianie się pożaru. Natomiast pył materiałów stałych unoszący się w powietrzu ma szybkość palenia się mieszaniny gazowej i może spowodować wybuch.





GRUPA B - POŻARY CIECZY PALNYCH I SUBSTANCJI STAŁYCH TOPIĄCYCH SIĘ WSKUTEK CIEPŁA

Ciecze palne i substancje topiące się pod wpływem wysokiej temperatury [np. benzyna, nafta i jej pochodne, alkohol, aceton, eter, oleje, lakiery, tłuszcze, parafina, stearyna, pak, naftalen, smoła ulegają zapaleniu, gdy pod wpływem parowania utworzy się nad górną warstwą cieczy mieszanina par z powietrzem. Dalszy proces palenia przebiega już samorzutnie, ponieważ mieszanina par z powietrzem, paląc się, nagrzewa ciecz i powoduje jej parowanie. Pożar cieczy palnych w wyniku parowania i łączenia się z powietrzem może spowodować powstanie mieszanki wybuchowej.

Niebezpieczne jest zarówno wyciekanie palącego się płynu, jak i płynu jeszcze się niepalącego. W każdej chwili bowiem ogień może go zapalić, powodując rozprzestrzenianie się pożaru.





GRUPA C - POŻARY GAZÓW PALNYCH

Spalanie gazów [np. metanu, acetyleny, propanu, wodoru, gazu miejskiego] odbywa się w warstwie stykania się strumienia gazu z powietrzem. Mieszanina gazu palnego z powietrzem lub, w odpowiedniej proporcji, z innymi gazami, ulega łatwemu zapaleniu od najmniejszego źródła ciepła, nawet od iskry, lub żaru papierosa. Gazy palne stanowią duże niebezpieczeństwo szczególnie wtedy, gdy wymieszają się z powietrzem i zostaną podpalone w pomieszczeniu zamkniętym. Wybuch mieszaniny gazowo-powietrznej może dokonać poważnych zniszczeń w budynku, a nawet jego okolicach.





GRUPA D - POŻARY METALI LEKKICH

Metale [np. lit, sód, potas, glin i ich stopy], w zależności od składu chemicznego, podczas palenia zużywają tlen z powietrza albo jako mieszaniny mające w swym składzie utleniacze spalają się bez dostępu do powietrza [np. termit (pirotechnika), elektron (stop)]. Metale te oraz mieszanki ciekłe, przeważnie pochodne ropy naftowej (np. napalm, pirożel), są trudne do ugaszenia. Z tego powodu armie stosują je jako środki zapalające, wywołujące pożary punktowe lub przestrzenne.



**GRUPA E - POŻARY Z WSZYSTKICH GRUP WYSTĘPUJĄCE W OBRĘBIE
URZĄDZEŃ POD NAPIĘCIEM**

Požary urządzeń elektrycznych pod napięciem lub pożary grup A,B,C,D w pobliżu urządzeń elektrycznych pod napięciem.



GRUPA F - POŻARY PRODUKTÓW ŻYWNOŚCIOWYCH (OLEJÓW ROŚLINNYCH LUB ZWIERZĘCYCH I TŁUSZCZÓW)

Požary tłuszczów i olejów w urządzeniach kulinarnych. Wyróżnienie tej klasy wynikało z tego, że tłuszcze spożywcze w czasie ich użytkowania (np. smażenie) mają wysoką temperaturę, co utrudnia ich gaszenie, gdy są w większej ilości (np. urządzenia kuchenne stosowane w restauracjach), ponieważ po ich ugaszeniu mogą znów zacząć się palić, gdy znów dotrze do nich tlen z powietrza.



KOC GAŚNICZY

Kocy gaśniczych używamy do gaszenia ubrań płonących na ludziach, w kuchniach, płonących tłuszczu.



HYDRANTY WEWNĘTRZNE

Hydrantów używamy do gaszenia drewna, papieru. Nie wolno gasić wodą benzyny jak i innych materiałów łatwopalnych oraz urządzeń pod napięciem elektrycznym.

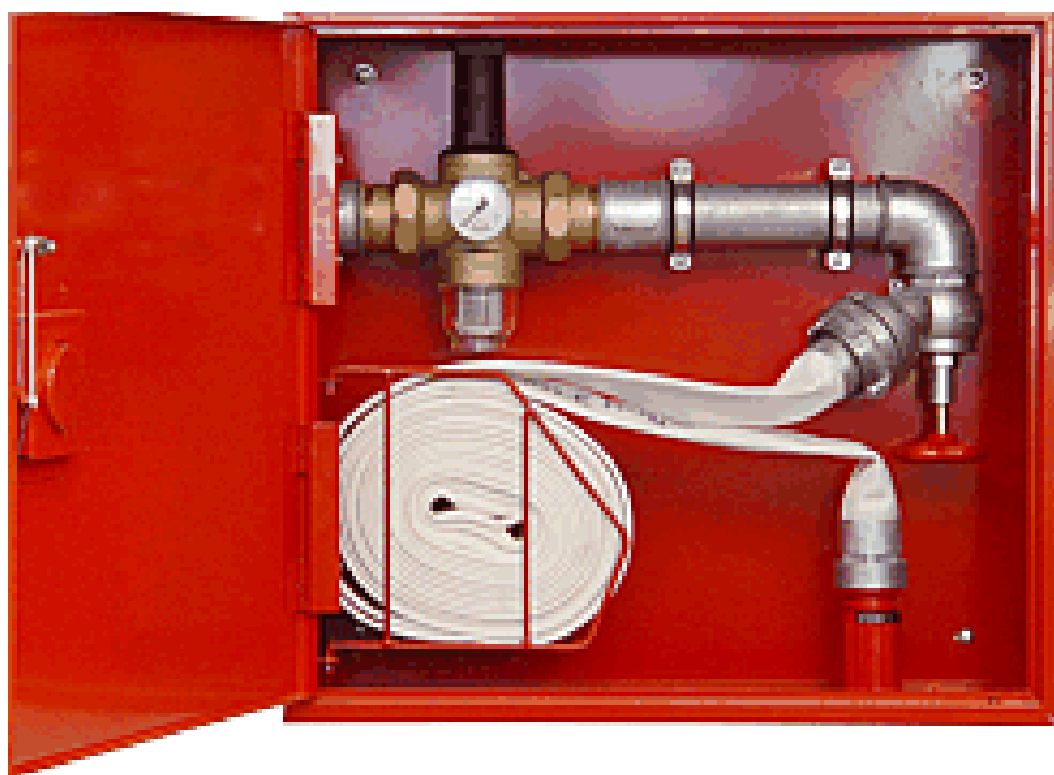

EWAKUACJA BUDYNKU

Urząd Miejski w Koninie
przy ul. Wojska Polskiego 10

Rozpoczęcie ewakuacji odbywa się poprzez
oznajmienie donośnym głosem (minimum 3 – krotnie)

„Pali się, ewakuacja budynku!”.

Ewakuacja kończy się poprzez odwołanie donośnym
głosem

„Koniec ewakuacji”.

Osobą upoważnioną do rozpoczęcia akcji ewakuacyjnej
jest Właściciel obiektu lub inna wyznaczona osoba jak
również
każdy kto pierwszy zauważy pożar.

Część graficzna

PLAN EWAKUACYJNY

PLAN SYTUACYJNY

PLAN EWAKUACJI PIWNICY

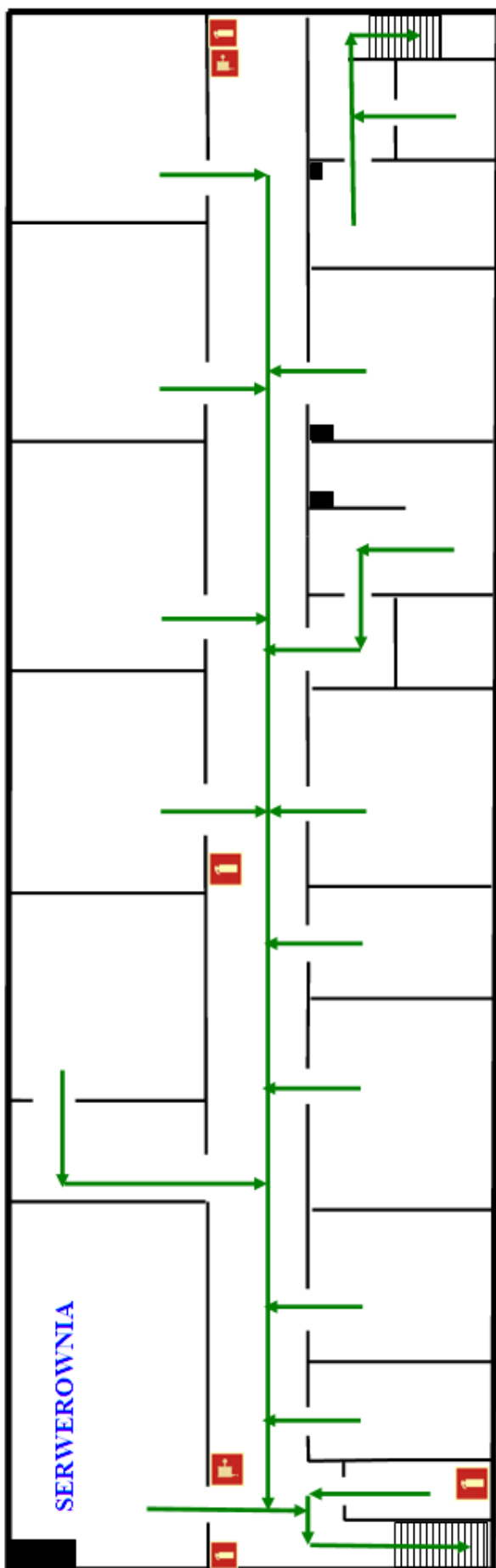

LEGENDA



HYDRANT WEWNĘTRZNY



GAŚNICA



KIERUNEK EWAKUACYJI

PLAN EWAKUACJI PARTERU

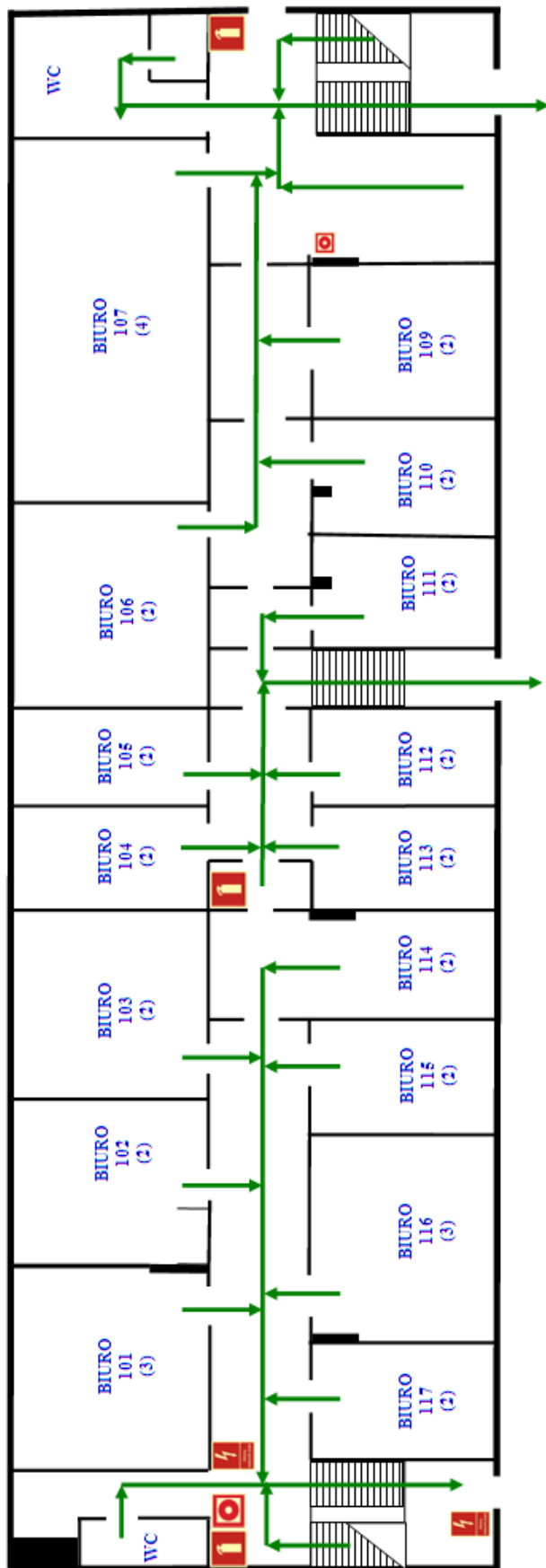

LEGENDA

-  GŁÓWNY WYŁĄCZNIK PRĄDU
-  PRZYCISK ALARMOWY
-  GAŚNICA
-  KIERUNEK EWAKUACJI

PLAN EWAKUACJI - PIETRO I

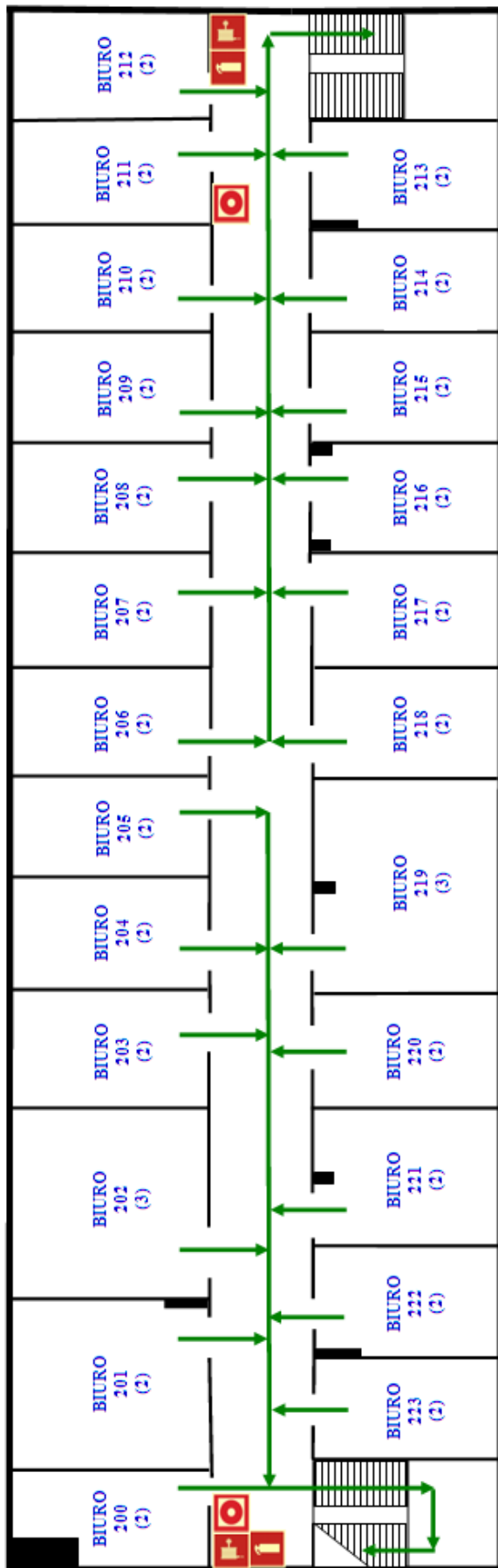

LEGENDA

-  HYDRANT WEWNĘTRZNY
-  GAŚNICA
-  PRZYCISK ALARMOWY
-  KIERUNEK EWAKUACJI

PLAN EWAKUACJI - PIETRO II

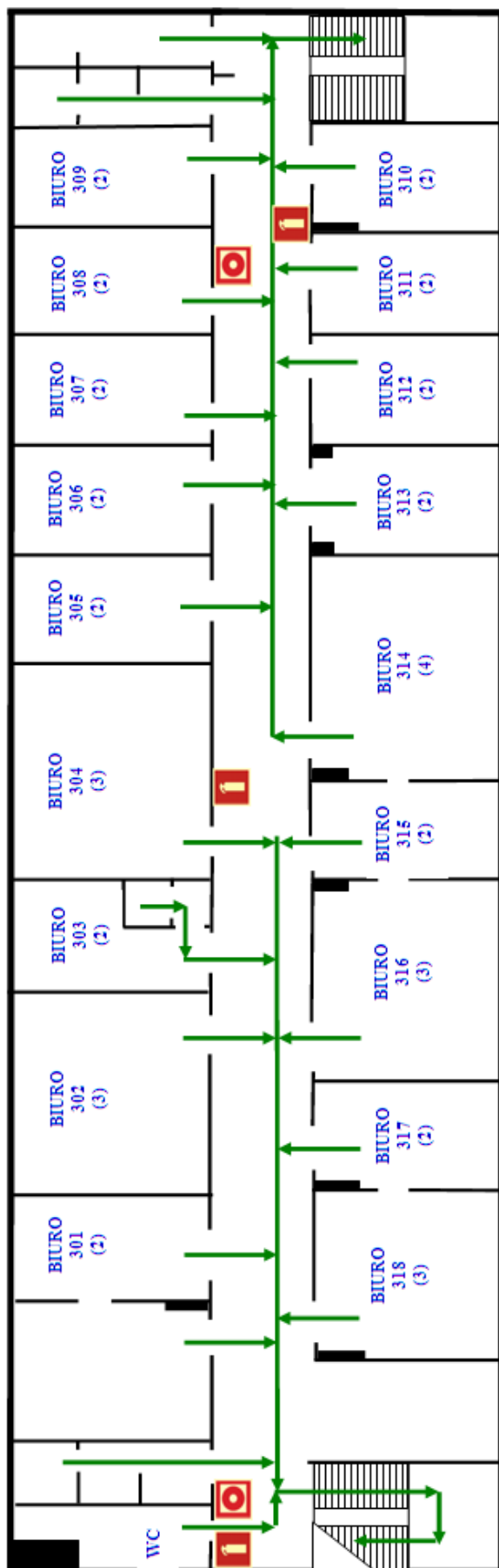

LEGENDA

-  GAŚNICA
-  PRZYCISK ALARMOWY
-  KIERUNEK EWAKUACYJI

PLAN SYTUACYJNY

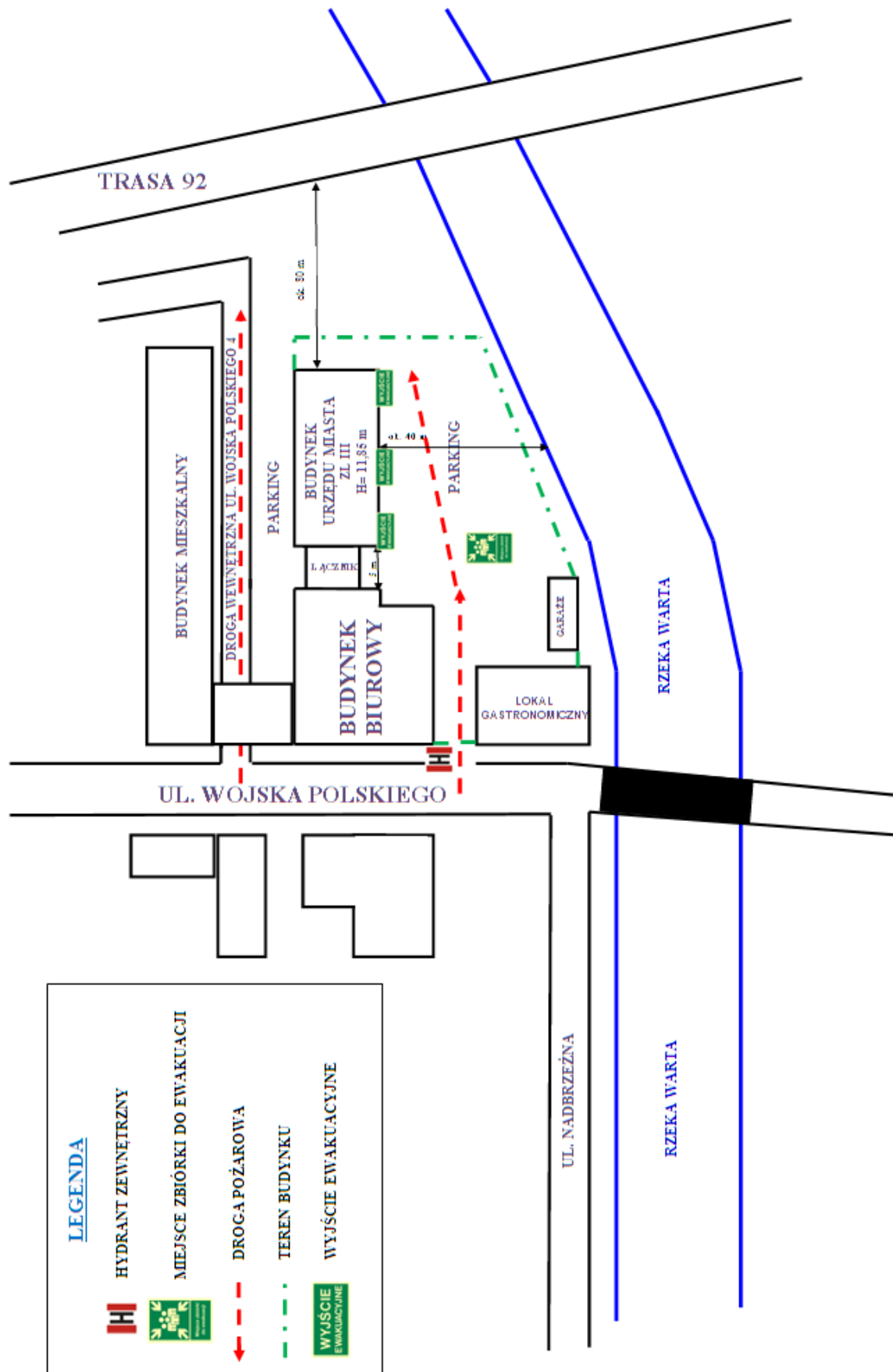

**LISTA OSÓB ZAPOZNANA Z INSTRUKCJĄ BEZPIECZEŃSTWA
POŻAROWEGO:**

Rok 2013

L.p.	Imię i nazwisko	Stanowisko	Data	Podpis
1				
2				
3				
4				
5				
6				
7				
8				
9				
10				
11				
12				
13				
14				
15				
16				
17				
18				
19				
20				
21				
22				
23				
24				
25				
26				
27				
28				
29				
30				
31				

**LISTA OSÓB ZAPOZNANA Z INSTRUKCJĄ BEZPIECZEŃSTWA
POŻAROWEGO:**

Rok 2014

L.p.	Imię i nazwisko	Stanowisko	Data	Podpis
1				
2				
3				
4				
5				
6				
7				
8				
9				
10				
11				
12				
13				
14				
15				
16				
17				
18				
19				
20				
21				
22				
23				
24				
25				
26				
27				
28				
29				
30				
31				

**LISTA OSÓB ZAPOZNANA Z INSTRUKCJĄ BEZPIECZEŃSTWA
POŻAROWEGO:**

Rok 2015

L.p.	Imię i nazwisko	Stanowisko	Data	Podpis
1				
2				
3				
4				
5				
6				
7				
8				
9				
10				
11				
12				
13				
14				
15				
16				
17				
18				
19				
20				
21				
22				
23				
24				
25				
26				
27				
28				
29				
30				
31				